



**BILKA**<sup>®</sup>

• roof system • rain system •

**РЪКОВОДСТВО ЗА МОНТАЖ**  
НА МЕТАЛНА КЕРЕМИДА

## СЪСТАВ И СТРУКТУРА НА МНОГОСЛОЙНА СИСТЕМА:

### СЪСТАВ И СТРУКТУРА НА МНОГОСЛОЙНА СИСТЕМА: **МАТ**

- 1 - защитно PVC фолио: дебелина 50 – 200 мкм (поставя се по поръчка)
- 2 - повърхностен слой лак: полиестер (PE) 35 мкм\*
- 3 - повърхностен слой лак: полиестер (PE), покритие GrandeMat 50 мкм
- 4 - основен слой: полиестер (PE) мин. 5 мкм
- 4/8 - пасивиращ слой
- 5/7 - цинково покритие: 225 - 275 г/м<sup>2</sup>
- 6 - стоманена ламарина
- 9 - основен слой: полиестер (PE) мин. 7 мкм
- 10 - слой срещу конденз (поставя се по поръчка) (прилага се според поръчката)  
\* по заявка, слой с боя може да бъде с дебелина 200 мкм, като срокът за изпълнение е най-много 60 дни.

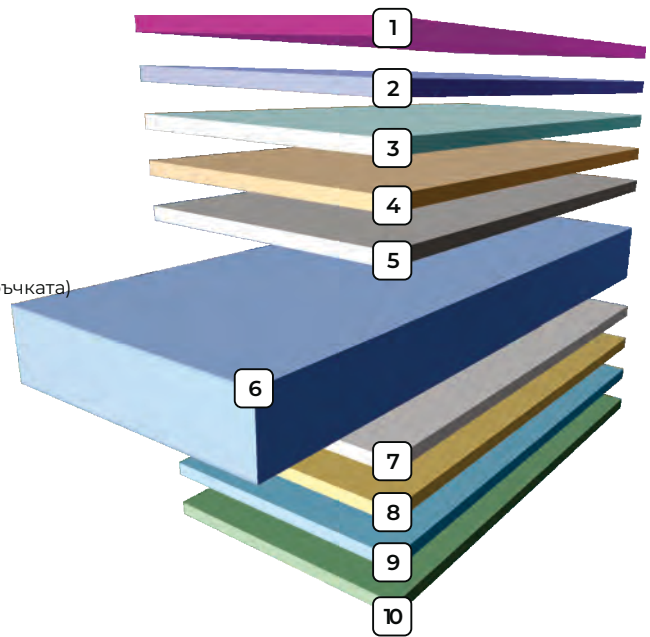

### СЪСТАВ И СТРУКТУРА НА МНОГОСЛОЙНА СИСТЕМА: **ГЛАНЦ**

- 1 - защитно PVC фолио: дебелина 50 – 200 мкм (поставя се по поръчка)
- 2 - повърхностен слой лак: полиестер (PE) 25 мкм
- 3 - основен слой: полиестер (PE) мин. 5 мкм
- 4/8 - пасивиращ слой
- 5/7 - цинково покритие: 225 - 275 г/м<sup>2</sup>
- 6 - стоманена ламарина
- 9 - основен слой: полиестер (PE) мин. 7 мкм
- 10 - слой срещу конденз (поставя се по поръчка)

## ОБЩИ ПРИНЦИПИ НА МОНТАЖ

- Монтажът на покрива включва работа на височина и риск от нараняване, поради което е важно монтажистите да носят защитно оборудване - фиксирани въжета, каски, ръкавици. В допълнение към това се изискват тенекеджийски инструменти, с които да се режат панелите и аксесоари – винтоверт, чук, инструмент за рязане, рулетка, маркер и измервателна рейка, ръчни ножици за метал, електрически ножици за ламарина, електрическа ножовка за метал с фини зъби, електрически трион, клещи, отверка.
- Забранено е да се режат продуктите с абразивен диск (флекс) или с други режещи инструменти, които произвеждат прекомерно локално нагряване на обработените части (неспазването на това изискване се счита за нарушение на гаранционните условия).
- По покритието може да се стъпва с обувки с мека подметка и само върху областта, върху която са поставени летвите (подметките трябва да се проверяват винаги, дали по тях няма метални стружки и камъни).
- По време на монтажа е нужно да се отстраняват металните стружки от повърхността на ламарината, с помощта на мека четка.



## Модели метална керемида BILKA

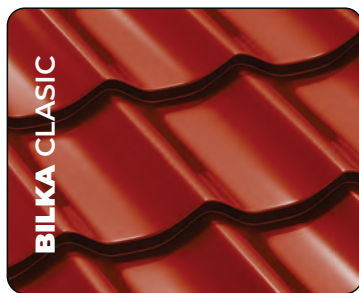
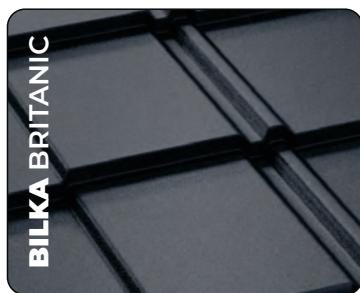

ТЕХНИЧЕСКИ ХАРАКТЕРИСТИКИ	Материал	Двустранны поцинкована стоманена ламарина и защитно покритие от полиестер
	Стандартна дебелина	0,40 mm - 0,60 mm
	Цинково покритие	225 - 275 g/m <sup>2</sup>
	Тегло върху единица площ	3 - 5 Kg / m <sup>2</sup>
	Гаранция гланцово покритие	10 години гаранция за цветовете и корозионните характеристики
	Гаранция матово покритие	15 години гаранция за цветовете и корозионните характеристики
	Гаранция за покритие GrandeMat	30 години гаранция за цветовете и корозионните характеристики
	Полезен живот	60 години за покрива, устойчивост на температурни промени

За повече технически подробности за всеки от моделите метална керемида, моля, консултирайте се с представител на BILKA

**Гланцови нюанси**

RAL 3000	RAL 3005	RAL 3009	RAL 3011	RAL 5010	RAL 6005	RAL 7016
ярко червено	вишневокафеникаво	кафеникаво червено	червено	синьо	зелено	Антрацитно Сиво

RAL 7024	RAL 8003	RAL 8004	RAL 8017	RAL 9002	RAL 9005	RAL 9006
сиво	имитация мед	керемидено	шоколадово кафяво	бяло	бяло	сребърен

**Матови нюанси**

RAL 3005	RAL 3009	RAL 6005	RAL 6020	RAL 7016	RAL 7024
вишневокафеникаво	кафеникаво червено	Мъжесто зелено	зелено	Антрацитно Сиво	сиво

RAL 8004	RAL 8017	RAL 8019	RAL 9005
керемидено	шоколадово кафяво	Тъмно кафяв	черно

**GrandeMat нюанси**

RAL 3005	RAL 3011	RAL 6005	RAL 7011	RAL 7024
GrandeMat	GrandeMat	GrandeMat	GrandeMat	GrandeMat

RAL 8004	RAL 8017	RAL 8019	RAL 9005
GrandeMat	GrandeMat	GrandeMat	GrandeMat

\*Възможно е реалните нюанси на цветовете да се различават от илюстрациите. За да сте сигурни, не се колебайте да поискате цветовата таблица от представителя на BILKA.

# АКСЕСОАРИ ЗА МЕТАЛНА КЕРЕМИДА



Голям полукръгъл капак

## ГОЛЯМ ПОЛУКРЪГЪЛ КАПАК

Затваря билото на покрива, там където се пресичат двата ската и изпълнява ролята на щит против протичането на вода.

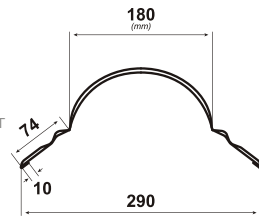

Малък полукръгъл капак

## МАЛЪК ПОЛУКРЪГЪЛ КАПАК

Алтернатива на големия капак. Затваря билото на покрива, там където се пресичат двата ската, и изпълнява ролята на щит против протичането на вода.

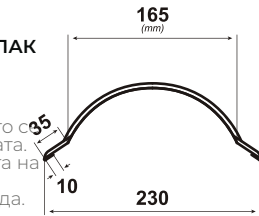

Затварящ елемент за наклонено било начален капак

## ЗАТВАРЯЩ ЕЛЕМЕНТ ЗА НАКЛОНЕНО БИЛО - НАЧАЛЕН КАПАК

Оформя края на билото и същевременно предотвратява достъпа на птици.



Затварящ елемент за хоризонтално било тапа

## ЗАТВАРЯЩ ЕЛЕМЕНТ ЗА ХОРИЗОНТАЛНО БИЛО - ТАПА

Оформя края на хоризонтално било и същевременно предотвратява достъпа на птици.



Улама

## УЛАМА

Монтира се под керемидите, в долната пресечна точка на двата ската и насочва водата към отводнителната система.

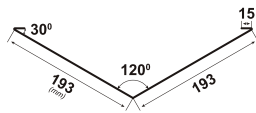

Надулучна пола

## НАДУЛУЧНА ПОЛА

Свързващо звено в системата за отводняване, което позволява оттичането на водата от керемидите към улука.

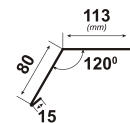

Стенна планка - горна

## СТЕННА ПЛАНКА - ГОРНА

Използва се на мястото на пресичане на скатове с топлоизолационни прегради, преградни стени. Предотвратява стичането на вода по стените.

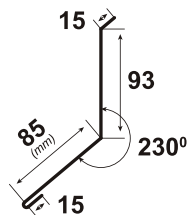

Челна планка

## ЧЕЛНА ПЛАНКА

Затваря страничната част на покрива, покривайки краищата на покривната конструкция. Монтира се над крайната греда след поставяне на листите с керемиди.

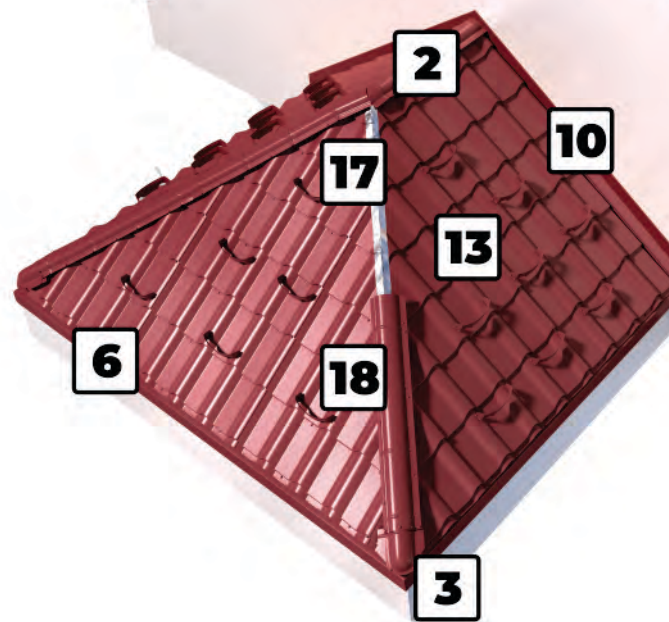
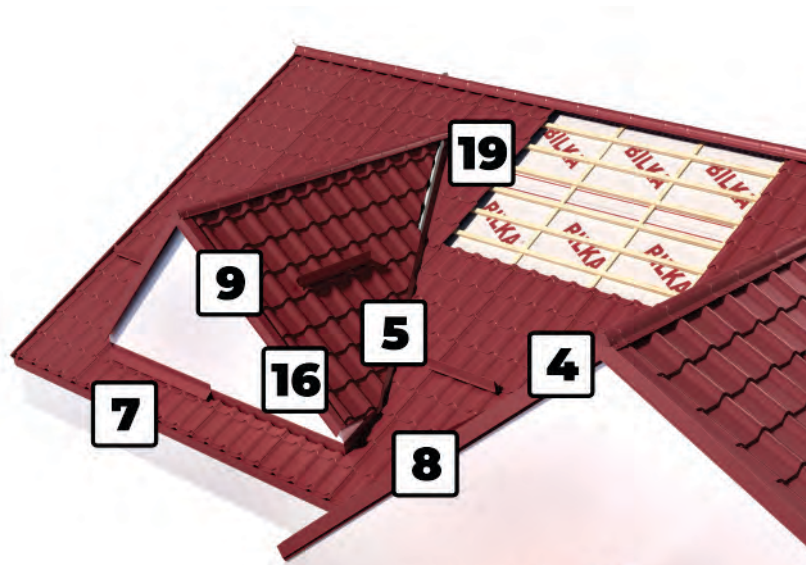
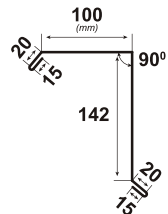

Челна планка - комбинирана

## ЧЕЛНА ПЛАНКА - КОМБИНИРАНА

Затваря страничната част на покрива и се монтира над крайната греда преди поставяне на листите с керемиди.

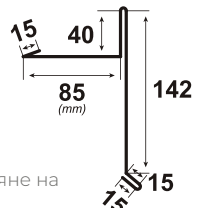

Стенна планка - долна

## СТЕННА ПЛАНКА - ДОЛНА

Използва се на мястото на пресичане на скат със стена и предотвратява стичането на вода по стените.

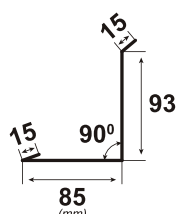

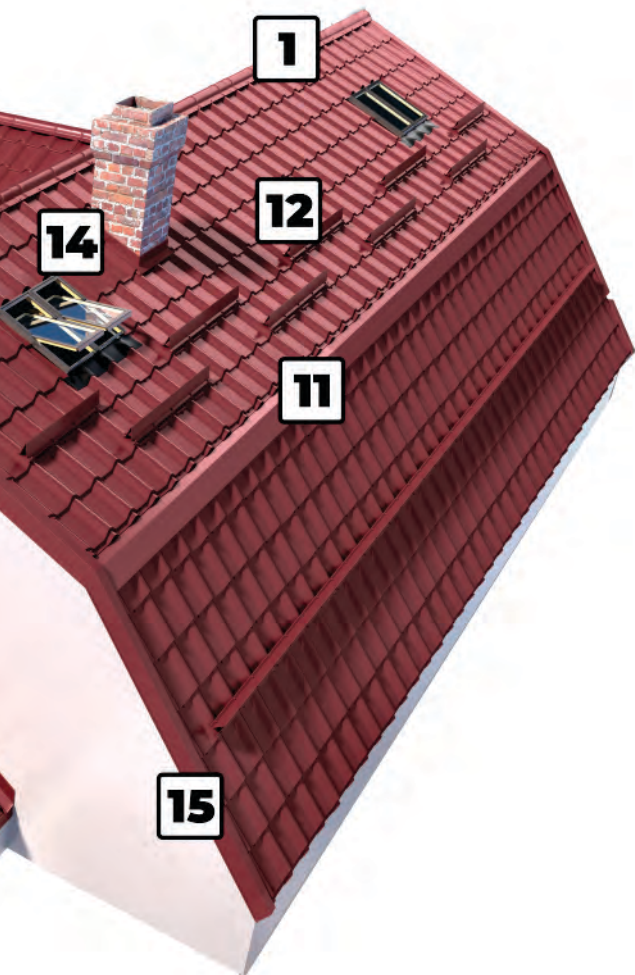

**БИТУМНА ЛЕНТА**

Гъвкава изолираща самозалепваща се лента, препоръчва се за хидроизолация и защита срещу влага.

Битумна лента



**УНИВЕРСАЛНА ЛЕНТА**

Използва се под улами и капаци за било. Изпълнява ролята на уплътнение.

**ПРОФИЛИРАНА ЛЕНТА ЗА УПЛЪТНЕНИЕ**

Има запечатваща роля. Профилирана е във формата на металните покривни модели, за да се прилага перфектно под билото и по ръба настрехите.

Универсална лента



**ВИНТОВЕ ЗА ДЪРВО / МЕТАЛ**

Фиксира ламаринените листи и аксесоарите върху дървената или метална конструкция.

Винтове за дърво/метал



Гранична планка външна / вътрешна

**ГРАНИЧНА ПЛАНКА - ВЪНШНА / ВЪТРЕШНА**

Използва се на местата, където скатове се на покрива променят наклона си.

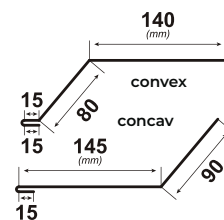

Снегозадържач елемент

**СНЕГОЗАДЪРЖАЩ ЕЛЕМЕНТ**

Монтира се върху керемидите и предотвратява свличането на снега от покрива.

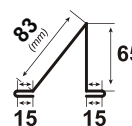

Снегозадържач елемент Омега

**СНЕГОЗАДЪРЖАЩ ЕЛЕМЕНТ ОМЕГА**

Представява алтернатива на конвенционалните снегозадържачи елементи.

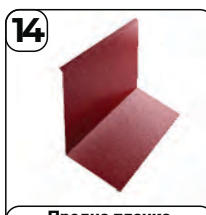

Предна планка за комин

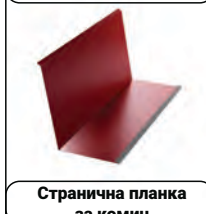

Странична планка за комин



Задна планка за комин

**КОМПЛЕКТ ОБШИВКА ЗА КОМИН**

Монтира се в основата на комина и предотвратява стичането на вода покрай стените на комина.

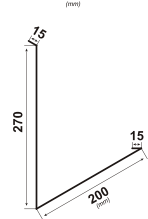
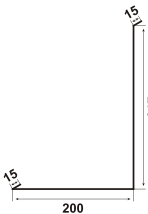
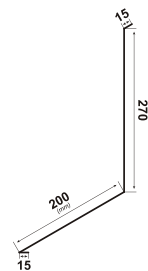

Челна планка - долна

**ЧЕЛНА ПЛАНКА - ДОЛНА**

Използва се под челната планка, като допълнителна защита от проникване на вода.



Преграда срещу вятъра

**ЧЕЛНА ПЛАНКА КОМБИ - ТИП 85**

Монтира се от страни на покрива, за да предпази структурата от вятър.

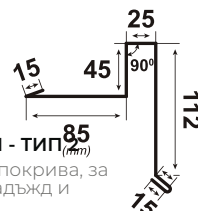

\* При поискване можем да изпълним и други елементи на калайдисването. За повече подробности се свържете с вашия представител на BILKA.

## ФОЛИО АНТИ КОНДЕНЗ

1. Фолиото против конденз се монтира отдолу нагоре, монтирайки първия ред успоредно на стрехите.

“ Монтира се хоризонтално на гредите/обшивката, може да се положи и на билото

2. Започвайки с втория ред, се препоръчва припокриването да се извърши вземайки предвид цветната лента (най-малко 10 см, застъпване), разположена отстрани на ролката фолио.

3. Закрепя се за дървената обшивка чрез контралетви 50x30 мм, по дължината на мертека. Контралетвата и летвата се фиксират с пирон от 100 мм или винтове.

“ При покриви с наклон над 20 градуса, които могат да бъдат направени без дървена обшивка, фолиото анти конденз се монтира успоредно на стрехите, директно върху мертеците.

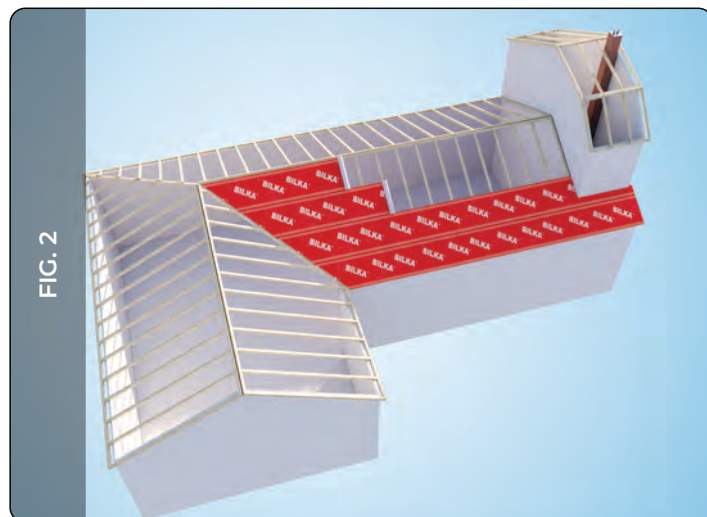

## МОНТАЖ НА ДВОЙНА СКАРА

Най-често използваната носеща конструкция за покривното покритие е дървената конструкция

Ако монтажа е неправилен ще имате трудности при монтирането на цялата покривна система.

“ Монтирането на летвите започва от стряхата и продължава към билото.

1. Първият ред летви се закрепя на нивото на дървената обшивка или на нивото на мертека, според случая.

2. Вторият ред летви се монтира успоредно на първия ред на разстояние от 380 мм от долната част на първия ред до горната част на втория ред.

3. Третият ред летви и всички следващи се монтират на 350 мм от горната част на предходния ред и до горната част на реда, който се закрепва.

“ Всяко отклонение от препоръчаните по-горе разстояния ще направи невъзможно правилното захващане на металната керемида за летвата.



## МОНТАЖ НА НАДУЛУЧНА ПОЛА

След монтажа на отводнителната система следва монтирането на надулучна пола, чиято роля е да се свърже металната керемида с улука, спомагайки отичането на водата.

**1.** Надулучната пола се монтира по цялата дължина на стряхата.

“ Закрепването става със самонарезни винтове с гумено уплътнение (4,8x35) на разстояние приблизително 250 мм един от друг.

**2.** Когато се налага използването на два или повече броя надулучна пола, се препоръчва застъпване от поне 50-100мм.

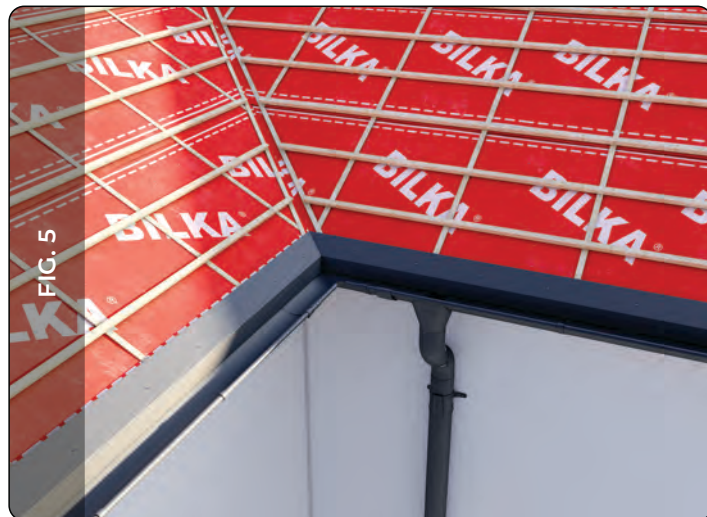

## МОНТАЖ НА УЛАМА

Монтира се под керемидите, в долната пресечна точка на два ската и позволява водата да бъде насочена към улука.

Монтира се над хоризонталната шипка и над надулучната пола, както следва:

**1.** При свързване с надулучната пола, уламата се изрязва според фиг. 6 и 7.

“ Маркирайте пресечната точка на уламата с надулучната пола, към която можете да добавите 10 мм, като след това, с помощта на клещи за фалцоване или на гумен чул, се сгъва над надулучната пола - фиг.9.

“ При скатове с нисък наклон е препоръчително да направите изрязването на уламата, като вземете предвид сгъване от 10 мм.

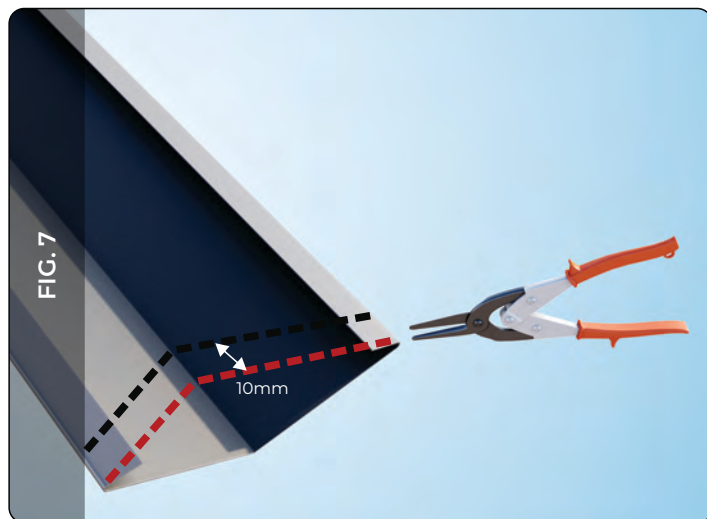

2. Закрепването на уламата може да се направи, като се използват заготовкият ламарина – фиг. 8,9 или самонарезни винтове с гумено уплътнение 4,8x35.

“ Независимо от избрания начин, фиксирането става, като се захваща всяка летва по отделно.

“ След, като е монтирана уламата, към нея се поставя и универсална уплътнителна лента.

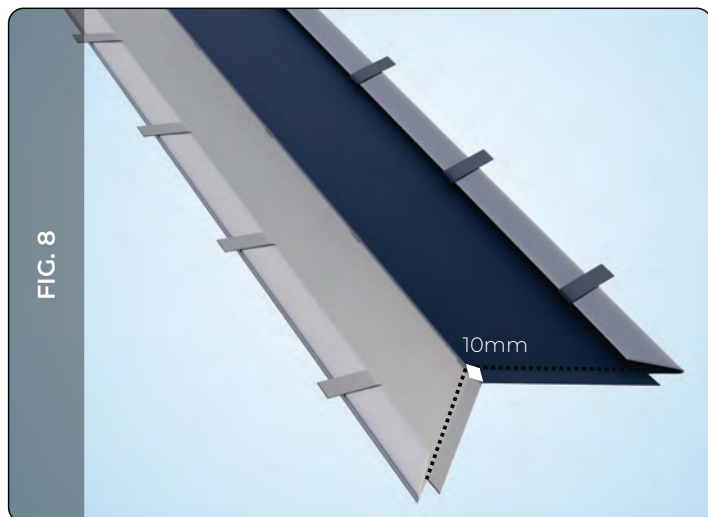

## МОНТАЖ И ЗАКРЕПВАНЕ НА СТЕННА ПЛАНКА - ДОЛНА

Използва се на мястото на пресичане на скат със стена, като предотвратява стичането на вода по стените.

“ Ролята на този аксесоар е да попречи на водата да се стича по стената

Монтира се преди металната керемида (под нея), със самонарезни винтове с уплътнение (4,8x35). Закрепването за стената става със самонарезни винтове или с дюбели, в зависимост от материала, за който става захващането.

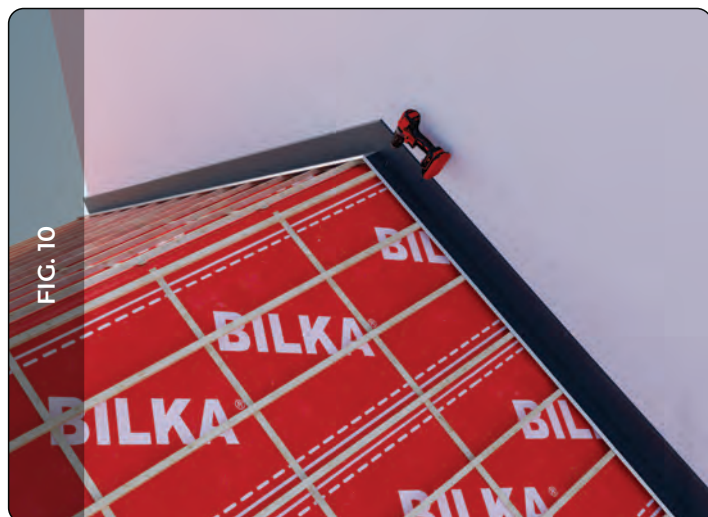

## МОНТАЖ НА МЕТАЛНА КЕРЕМИДА

Монтажът на метална керемида се извършва отдолу нагоре по посоката на стичане на водата, като за моделите CLASIC и BALCANIC, монтажа започва от дясно на ляво.

За моделите BILKA IBERIC, GOTIC и ROMANIC, иновативната система за свързване позволява припокриване на модулите и от двете страни, монтажът може да се реализира както от дясно на ляво така и от ляво на дясно. За онагледяване на монтажа в ръководството е използван модела керемида BILKA BALCANIC.

### Етапи на монтажа:

1. Панелът метална керемида се позиционира върху покрива, перпендикулярно на линията на стряхата – фиг. 12.
2. Панелът се захваща в ниската част на керемидата за летвите, със самонарезни винтове с уплътнение 4,8x35, разположението може да бъде както в права линия, така и на зиг-заг – фиг. 14, 15. Препоръчва се използването средно на 8 – 10 винта с уплътнение 4,8x35 на квадратен метър.

### Препоръка:

“ Краят на панелите метална керемида, от стряхата и билото, се захваща за летвите със самонарезни винтове с уплътнение 4,8x35, във всяко пространство между ондулацията на панела - фиг.13.

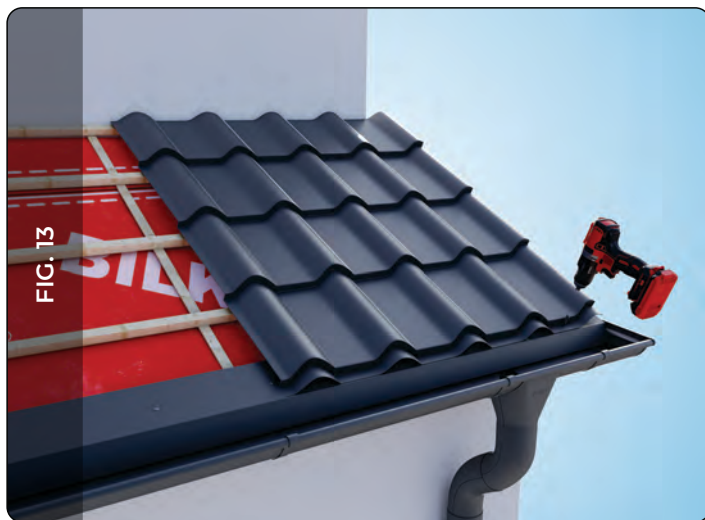

3. Вторият лист метална керемида се поставя със странично застъпване върху първия.

Припокриването на панелите е от 80-12 мм, в зависимост от избрания модел..

Краят на листите, подравнени по стряхата, се закрепва по модела на първия панел, а закрепването, се реализира със самонарезни винтове с уплътнение 4,8x20 или 4,8x35, във високата част на вълната – фиг. 14.



## СВЪРЗВАНЕ НА ПАНЕЛИТЕ МЕТАЛНА КЕРЕМИДА

ползване е до 4м.

трябва да се вземе предвид застъпването което при стандартните размери на панелите винаги е 150мм.

“ При билото се препоръчва използването на най-късите панели.

**1.** Както при панелите от стряхата, те се подравняват с предните панели и се закрепват със самонарезни винтове с уплътнение 4,8x35 в областта на припокриване, във всяко пространство между ондулациите - фиг.16.

Панелите се закрепват към редовете от летви със самопробивни винтове 4.8x35 в права или зигзагообразна схема (вж. бележките за монтажа на панелите от метални плочки).



**2.** Закрепването на свързаните панели се реализира както при панелите при стряхата, чрез винтове с Винт4,8x20 или 4,8x35, на всяка ондулация (високата част на вълната) в областта на свързване – фиг. 18.



## СВЪРЗВАНЕ НА ПАНЕЛИТЕ КЪМ УЛАМАТА

2. Панелът се трасира и се изрязва, като се оставя пространство за изтичане на водата от 50 – 80 мм, от средата на уламата до линията на панела – фиг. 20, 21 (виж и монтажа на уламата).



## МОНТАЖ НА ЧЕЛНА ПЛАНКА

Монтира се над челната странична дъскаслед, закрепването на металните керемиди – фиг. 25.

“ Челната планка се закрепва за панела метална керемиди със самонарезни винтове с уплътнение (4,8x35).

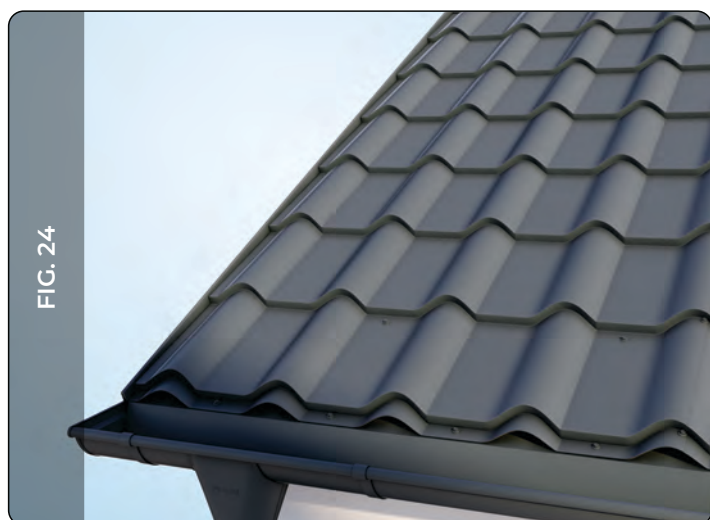

## МОНТАЖ НА ЧЕЛНА ПЛАНКА - КОМБИНИРАНА

Закрепването се осъществява със самонарезни винтове с уплътнение (4,8x35) върху всяка летва отделно.

**Препоръчително е винтовете да бъдат закрепени към всеки модул на керемидата – фиг. 27 .**

**При покриви, при които фронтонът не покрива в достатъчна степен гофрата на керемидите, за предотвратяване на инфилтрацията се използва аксесоарът челна планка долна.**

“ Тя се монтира под панела от метални керемиди и под фронтоната, като отвежда водата към системата за дъждовна вода.

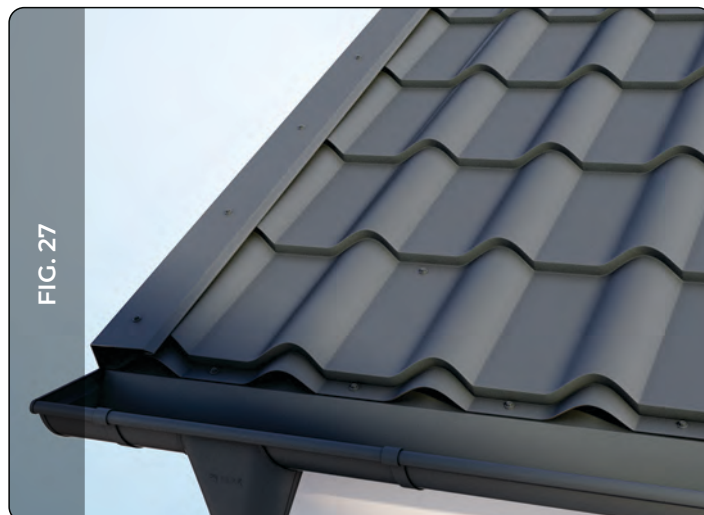

## МОНТАЖ НА СТЕННА ПЛАНКА - ГОРНА

Закрепва се над панелите във високата част на металната керемида със самонарезни винтове с уплътнение (4,8x35). Закрепването за стената става със самонарезни винтове или с дюбели, в зависимост от материала на стената, върху която става захващането – фиг. 29.

Използва се в пресечната точка на скатове с топлоизолация, преградни или разделящи стени.

“ Ролята на този аксесоар е да не позволява стичането на вода от стената и под керемидата.



## МОНТАЖ НА ГРАНИЧНА ПЛАНКА ЗА СМЯНА НА НАКЛОН

“ Принципа на монтаж за външната и вътрешната гранична планка е един и същ.

1. Външната гранична планка се фиксира в долната си част, директно в ондулацията на металната керемида - фиг. 30-31, а в горната част - захващането е за летвите, като металната керемидата затъпва отгоре - фиг.32-33.

Граничната планка (външна или вътрешна) се използва на места където скатове на покрива променят наклона си. По-долу е описан монтажа на външната гранична планка.

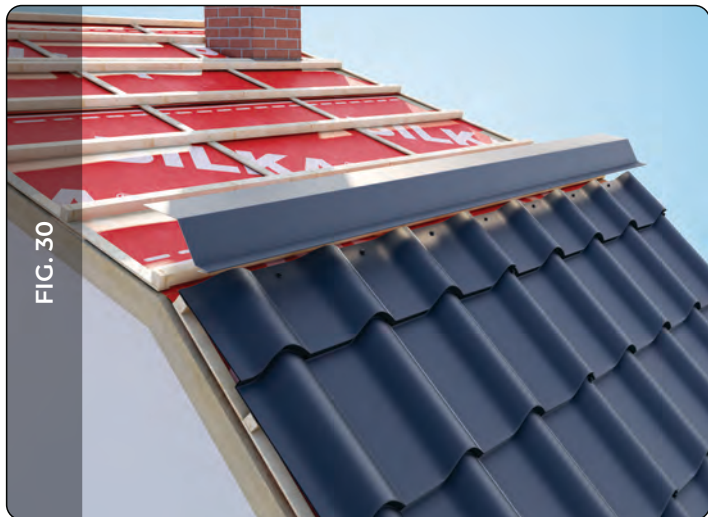

2. Свързването на панелите при промяна на наклона се извършва по същият начин, както в случаите на панелите при стряхата - фиг. 32 - 33.

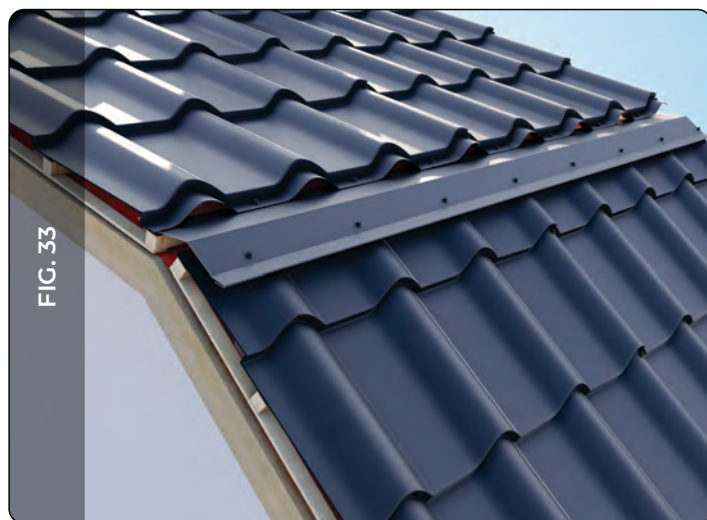
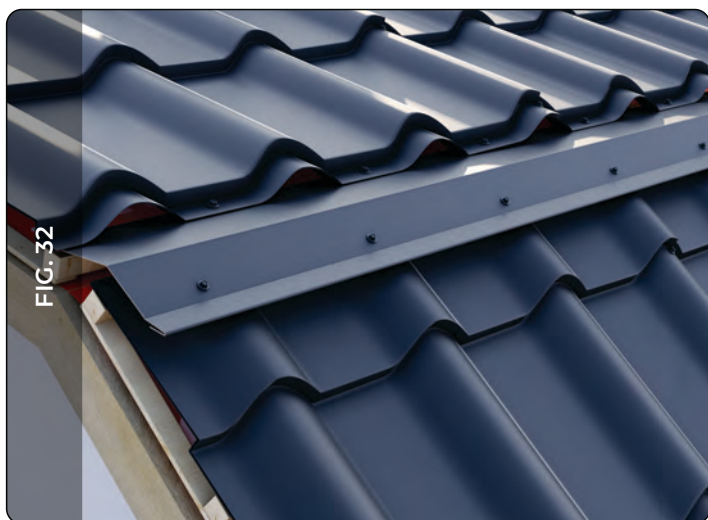

## МОНТАЖ НА БИЛЕН КАПАК

Билото затваря покрива в горната част, при пресечната точка на два ската, като не позволява протичането на вода.

1. В контактната зона на билото с панелите метална керемида, за по-добро уплътнение се използват уплътнителни ленти (универсална лента или лента за било). Те се залепят за билото и приемат формата на металната керемида в момента на закрепването – фиг. 34 – 35.

2. Закрепването се осъществява със самонарезни винтове с уплътнение (4,8x20), върху всяка ондулация на панелите – фиг. 35.

За затваряне на билото при челната планка се използва аксесоарът затварящ елемент за капак - трапа – фиг. 35.

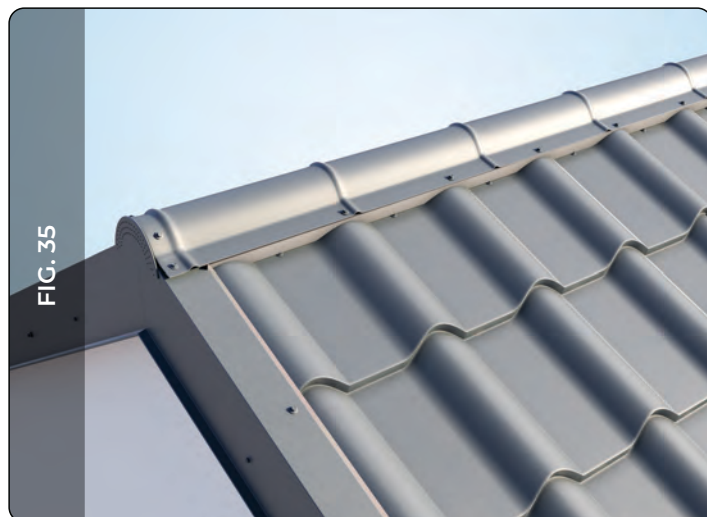
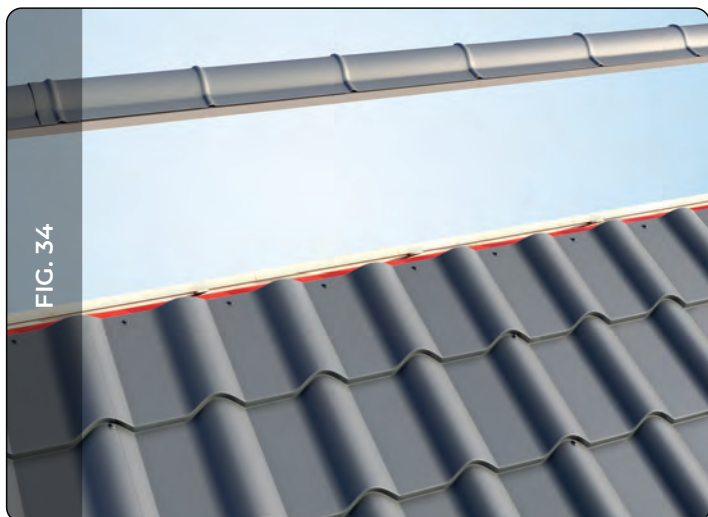

## МОНТАЖ НА СНЕГОЗАДЪРЖАЩИ ЕЛЕМЕНТИ

Предотвратяват свличанията на сняг от покрива.

1. Снегозадърждащите елементи се монтират успоредно на стряхата, по права линия или шахматно

“ При покриви с големи дължини на ската се монтират два или повече реда снегозадържащи елементи. Разстоянието между редовете не трябва да надвишава 2 – 3 метра.

2. Първият ред се монтира на приблизително 500 – 800 мм от стряхата – фиг. 36, 37.

3. Закрепването става със самонарезни винтове с уплътнение (4,8x70), от двете страни на аксесоара и върху всяка ондулация на панелите метална керемида – фиг. 37.



## МОНТАЖ НА СНЕГОЗАДЪРЖАЩ ЕЛЕМЕНТ ОМЕГА

Предотвратяват свличанията на сняг от покрива.

1. Снегозадържащи елементи Омега се монтират успоредно на стряхата, по права линия или шахматно (фиг. 39). При покриви с големи дължини на ската, се монтират два или повече реда уловители.

“ Разстоянието между редовете не трябва да надвишава 2 – 3 м.

2. Първият ред се монтира на приблизително 500 – 800 мм от стряхата – фиг. 39.

3. Закрепването става със самонарезни винтове с уплътнение (4,8x70), за ондулациите на панелите метална керемида, по двете странични страни на аксесоарите – фиг. 39.

“ Препоръчва се да се използват между 3-5 снегоуловителя Омега на линеен метър.

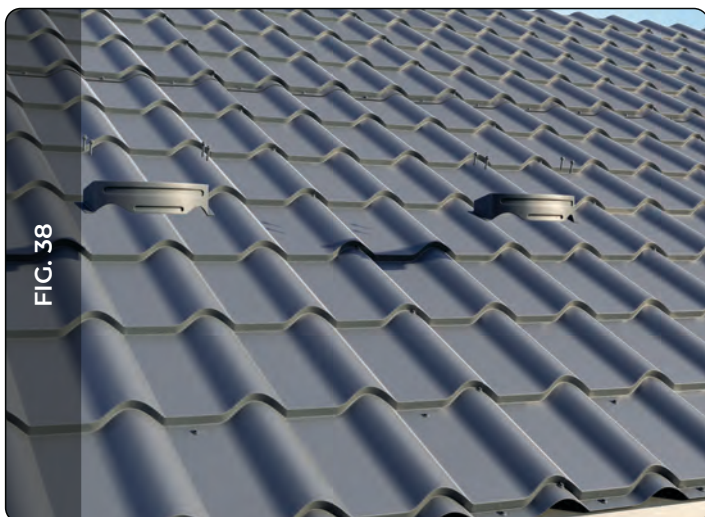



## ОБЩИ ГАРАНЦИОННИ СРОКОВЕ И УСЛОВИЯ

Гаранцията обхваща продуктите, доставяни от BILKA STEEL в България.

BILKA STEEL не носи отговорност за каквито и да е преки или косвени щети, възникнали в резултат от следните събития или пропуски:

- Продуктите са били химически повредени в корозивна среда или поради продължителен контакт с други материали: мокър бетон, мед, хоросан, пръст, боя.
- Продуктите са претърпели механични или друг вид промени поради неподходящ транспорт, товаро-разтоварни дейности или съхранение (освен ако BILKA STEEL не носи отговорност за такива събития).
- Предварително боядисаните продукти на BILKA STEEL са били срязани с абразивни ножове или други режещи инструменти, които причиняват прекалено нагриване на обработваните части.
- Продуктите на BILKA STEEL са били огнати на машина при работна температура под -10 градуса по Целзий
- Продуктите на BILKA STEEL са били огнати на ръка при работна температура под +5 градуса по Целзий.
- В периода на съхранение и монтаж продуктите са били в пряк контакт с мокър бетон, мед, пръст, други корозивни материали или в постоянен или продължителен контакт с вода.
- В периода на експлоатация не е бил предотвратен пряк контакт с мокър бетон, мед или други корозивни материали.
- Продуктите на BILKA STEEL са били съхранявани повече от 45 дни.
- Гаранцията не обхваща щети на продукта, нанесени от собственик на гаранцията, който не е използвал препоръчаните и предоставени от BILKA STEEL аксесоари, или поради неправилен монтаж.
- Гаранцията не покрива повреди на продукта, причинени от неправилна употреба на спрей за фиксация.
- Гаранцията не обхваща щети, произтичащи от форсмажорни събития, като: война, размирици, природни бедствия, пожар, т.н.
- Собственикът губи своите права по гаранцията, ако след като уведоми BILKA STEEL за дефектен продукт, не предостави оригиналния екземпляр на настоящата Гаранция (надлежно попълнен и подписан от партньора на BILKA STEEL и от купувача), заедно с оригиналната фактура за покупка на продукта.

## ПРАВИЛА ЗА ОБРАБОТКА, ТРАНСПОРТИРАНЕ, ПРИЕМАНЕ И СЪХРАНЯВАНЕ НА ПРОДУКТИТЕ

### 1. Транспорт и боравене

Продуктите на Bilka се доставят за кратки срокове в цяла Европа, благодарение на нашите големи производствени възможности, модерна логистична система и добри взаимоотношения с партньори в цялата страна. Вниманието, което отделяме на транспорта и товаро-разтоварната дейност, заедно с качеството и цената на нашите продукти, ни прави най-надеждният партньор на пазара. Ефективното проектиране, производство, опаковане и разпространение на продукта, означава по-ниска цена.

Покривите BILKA се изработват в различни размери, в зависимост от нуждите на клиента, така че загубите на материал да бъдат минимални. Продуктите се доставят на дървени палети, които се манипулират лесно с помощта на кранове и мотокари. При товаро-разтоварни работи съществува риск краищата на панелите да бъдат повредени или деформирани, поради което продуктите няма да могат да изпълнят защитната си роля в дългосрочен план. Продуктите не трябва да се преместват чрез влачене.

### 2. Приемане на продукта

В момента на доставката се препоръчва да се провери бележката за изпращане с получените продукти, за да се установят евентуални дефекти на продукта и липсващи продукти от поръчката, направена от клиента.

### 3. Съхранение

Палетите с метални керемиди и вълнообразни листи (ЛТ ламарина) трябва да бъдат съхранявани в затворени, сухи и добре проветрени помещения, където няма големи температурни колебания. За кратки периоди от време се допуска съхранение на продуктите на открити места, ако палетите са покрити с брезент, който предпазва материала и осигурява вентилация. Палетите с метални керемиди трябва да бъдат наредени на стелажи, на подходящо разстояние от пода, за да се осигури дренаж и вентилация.

Вълнообразният метален лист, който е само поцинкован, и няма слой боя, трябва да се съхранява ЕДИНСТВЕНО в затворени и сухи помещения. Съхранение, по-дълго от 45 дни се счита за нарушаване на условията, посочени в гаранционния сертификат.





**BILKA STEEL SRL**

Адрес: ул. Henri Coanda Nr.17, Brasov, Romania  
телефон +40 733 30 30 30  
Електронна поща: office@bilka.ro

следвай ни в:



[www.bilka.com](http://www.bilka.com)