

**КАТАЛОГ ЗА
ЖИЛИЩНИ СГРАДИ**
СИСТЕМА ЗА ОТВЕЖДАНЕ НА
ДЪЖДОВНА ВОДА

- Елементи на отводнителната система
- Цветова гама
- Ръководство За Монтаж

ОБЩО ОПИСАНИЕ

Системата за отвеждане на дъждовна вода BILKA е изработена от горещо поцинкована и многослойно защитена от двете страни стомана за дълготрайна защита. Монтажа на системата е бърз и лесен, не позволява стичане на вода по фасадата на сградата или проникване в основата и стените на къщата, така се предпазва цялата конструкция, като ѝ осигурява по-дълъг живот.

“ Системата BILKA се базира на шведска технология, като използваният материал също е шведска висококачествена стомана (дебелина 0,6 мм), поцинкована от двете страни (275 г / м²) и покрита със слой боя (2 x 35 микрона).

- Слой боя придава на продуктите изключително гладка повърхност, висока устойчивост на цветовете и солидна издръжливост от въздействието на водата и замърсителите в атмосферата.
- Петте слоя, които защитават металната основа, гарантират устойчивостта от корозия на всеки елемент и осигуряват дълъг живот на продукта.

“ Ето защо системата BILKA осигурява гаранции за дълготрайна устойчивост и единствената поддръжка, която изисква е ограничена до почистването на улиците от замърсяване.

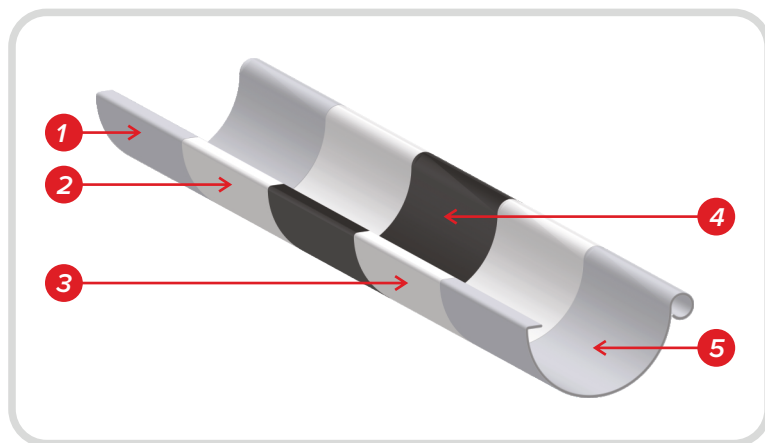

1	2	3	4	5
Стомана	Цинков слой	Слой грунд	Пасивиращ слой	Слой боя

Параметър	ГЛАНЦОВИ	МАТОВИ	Стандарт
Приложение	Външно	Външно	-
Дебелина на повърхностното покритие	35 µm/35 µm	40 µm/40 µm	ISO 2808
Допуск в дебелината на повърхностното покритие	6 µm	6 µm	EN 10169-1
Гланц	40	<5	EN 13523-2
Минимален вътрешен радиус на огъване	0.5 x t	0.5 x t	EN 13523-7
Минимална температура на образуване	- 15°C	- 15°C	-
Устойчивост на надраскване	35N	35N	EN 13523-5
Устойчивост на петна	Много добре	Много добре	EN 13523-4
Максимална работна температура	+ 100°C	+ 100°C	-
UV категория	RUV3	RUV4	prEN 10169-2
Корозионна устойчивост	RC5	RC5	prEN 10169-2
Цинково покритие	275 г/м ²	275 г/м ²	-

Системата за отводняване BILKA се предлага в две групи с размери: 150/100 и 125/90, като цветовете варианти са 19. Това позволява да се създадат индивидуални комбинации, които да са подходящи и да съответстват на цвета на покрива.

ЦВЕТОВА ГАМА									МАТОВИ НЮАНСИ						
	RAL 9010 Бяло (001)	RAL 9006 Сребристо (045)	RAL 7011 Сиво (087)	RAL 8003 Медно (778)	RAL 3009 Кафяво червено (758)	RAL 3011 Червено (769)	RAL 8004 Медно кафяво (742)	RAL 3005 (781)		RAL 7016 Антрацитно сиво (534)	RAL 7024 Графит (036)	RAL 8017 (434)	RAL 8019 Тъмно Кафяво (387)	MAGNELIS	
	RAL 6020 Зелено (830)	RAL 7024 Графит (036)	RAL 8017 Кафяво (434)	RAL 9005 Черно (015)	RAL 8019 Тъмно Кафяво (387)					RAL 9005 (015)					

* Възможно е реалните нюанси на цветовете да се различават от илюстрираните. За по-голяма точност, поисквайте цветовете шаблони от наш представител.

ПРЕДИМСТВА НА ОТВОДНИТЕЛНАТА СИТЕМА



Системата за отвеждане на дъждовна вода, наричана още и система за контролиран дренаж от покрива, както подсказва името, е предназначена да поема водата от покрива и да я насочва към канализационната система/дренажа.

“Предвид изключително важната роля, правилният избор е много важен.

По-долу можете да се запознаете с някои от предимства на отводнителната система на BILKA:

УСТОЙЧИВОСТ ВЪВ ВРЕМЕТО

При правилен монтаж системата за дъждовна вода BILKA, има същия живот като конструкцията, на която е инсталирана, а именно 50-60 години.

“Тя е устойчива на дъжд, вятър, сняг и се препоръчва дори в райони с големи температурни амплитуди и солидни количества дъжд.

НАДЕЖДНОСТ

Знаем колко е важно качественото изграждане на една къща.

Ето защо отводнителната система BILKA е проектирана да бъде използвана за всякакъв тип покривни конструкции или форми на покрива.

“Независимо от формата и размера на покрива, системата ни за дъждовна вода може да бъде монтирана бързо, лесно и качествено.

РАЗНООБРАЗНА ЦВЕТОВА ГАМА

BILKA произвежда системата за дъждовна вода в 13 цветови вариации, така че при нас можете да намерите точният цвят, който да съответства на останалите елементи на сградата.

ПЕРФЕКТНО СВЪРЗВАНЕ НА ЕЛЕМЕНТИТЕ

Системата за свързване не позволява стичане на вода по фасадата на сградата или инфитриране в основата и стените на къщата.

“Така структурата на сградата е защитена и се осигурява по-дълъг живот на експлоатация.

ЛЕСЕН МОНТАЖ

За да се улесни монтажа, системата на BILKA е проектирана за бързо и лесно свързване на елементите.

“Отделните части се произвеждат по такъв начин, че свързването да е перфектно изпълнено без необходимост от други елементи за закрепване, като например винтове, които във времето могат да изложат на риск цялостта на системата.

ЕСТЕТИКА

Отводнителната система обхваща целия покрив и трябва да подчертае красотата на сградата на която е изградена.

ЕЛЕМЕНТИ НА ОТВОДНИТЕЛНАТА СИСТЕМА СИСТЕМА

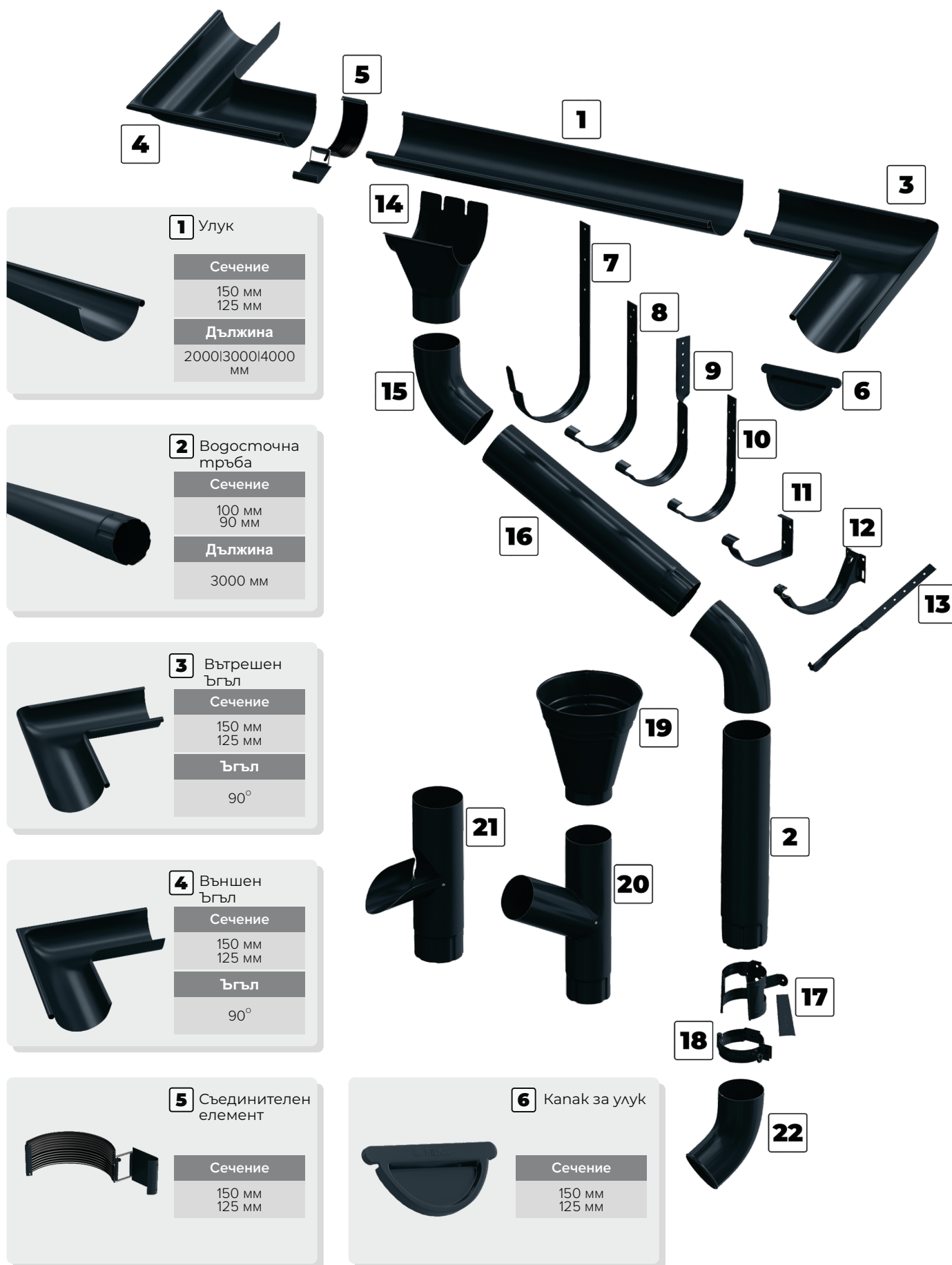

7 Самофиксираща скоба 300

Сечение	150 мм
Дължина	300 мм

13 Усилваща Скоба

Сечение	150 / 125 мм
Дължина	210 мм

19 Фуния

Сечение	100 мм 90 мм
---------	-----------------

8 Самофиксираща скоба 210

Сечение	150 мм 125 мм
Дължина	210 мм

14 Водосборна кутия/ казанче

Сечение	150 мм / 100 мм 125 мм / 90 мм
---------	-----------------------------------

20 Разклонение

Сечение	100 мм 90 мм
---------	-----------------

9 Усукана Скоба

Сечение	150 мм 125 мм
---------	------------------

15 Коляно 60 Градуса

Сечение	100 мм 90 мм
---------	-----------------

21 Елемент за дъждовна вода

Сечение	100 мм 90 мм
---------	-----------------

10 Самофиксираща скоба 160

Сечение	150 мм 125 мм
Дължина	160 мм

16 Съединителна тръба

Сечение	100 мм 90 мм
Дължина	1000 мм

22 Накрайник за отичане

Сечение	100 мм 90 мм
---------	-----------------

11 Скоба За Челна Дъска

Сечение	150 мм 125 мм
---------	------------------

17 Скоба За Водосточна Тръба

Сечение	100 мм 90 мм
---------	-----------------

12 Скоба за челна дъска - подвижна

Сечение	150 мм 125 мм
---------	------------------

18 Скоба за водосток с шпилка

Сечение	100 мм 90 мм
---------	-----------------

РЪКОВОДСТВО ЗА МОНТАЖ

Стъпка 1 – Избор на размер на отводнителната система

• Елементите са налични в два размера:

- 125 и 150 мм: за улуци и свързаните към тях елементи - размерите представляват диаметъра на продукта;
 - 90 и 100 мм: за водосточни тръби и свързаните с тях елементи, където размерите представляват диаметъра на продукта.
- Ако сте избрали улуци с размер 125 мм, е задължително да изберете съответните водосточни тръби и аксесоари на 90 мм. Ако са избрани улуци с размер 150 мм, е задължителен изборът на съответните водосточни тръби и аксесоари на 100 мм.

“ Елементите от 125 мм не са съвместими с тези от 100 мм, нито тези от 150 мм с елементите от 90 мм.

“ Винаги използвайте комбинации от 125/90 мм и 150/100 мм.

Размерът на системата за отводняване се избира според:

- Количеството на вода, което се очаква да изтече във всеки улук;
- Количеството на вода, което се очаква да бъде събрано от улуката и насочено от една водосточна тръба.

Размерът (диаметърът) на улуките и водосточните тръби се избира в съответствие с квадратурата на покрива или обема на водата, която се очаква да бъде събрана и отведена.

- За покриви до 100 квадратни метра се препоръчва системата 125/90.
- За площи над 100 квадратни метра, изберете системата 150/100.

Горните размери се препоръчват като общи стандарти за ефективно събиране/отвеждане на дъждовната вода, за по-голяма точност, консултирайте се с представител на BILKA.

ОБЩИ ПРИНЦИПИ НА МОНТАЖ

- Монтажът на покрива / на системата за дъждовна вода включва работа на височина и риск от нараняване, поради което е важно монтажниците да носят предпазно облекло - фиксирани въжета, каски и ръкавици. В допълнение към тях са нужни инструменти, с които могат да се режат металните керемиди / аксесоарите / компоненти на системата за дъждовна вода (ножици за право рязане, ножици за ламарина, шнур за подравняване на улуките, маркер, клиновиден чук, фалцована призма, клещи, фалцови клещи, винтоверт.
- Забранено е рязането на продуктите с абразивен диск или други режещи инструменти, които водят до прекомерно локално нагряване на детайла (неспазването на тази забележка се счита за нарушение на гаранцията).
- Върху покритието може да се ходи с меки обувки и единствено върху зоната, върху която са подредени летвите (подметки трябва да се наблюдават постоянно, за да се провери дали по тях не са залепнали метални стружки).
- По време на монтажа е необходимо да се отстранят металните стърготини от повърхността на продуктите с мека четка.а.



Стъпка 2 – Локализиране на водостоците за оттичане на водата

Необходимостта от улуди и водосточни тръби се преценява в зависимост от архитектурата на всяка къща, както и от архитектурата на покрива.

Улукът трябва да бъде равен на дължината на стряхата.

“ Препоръчва се на всеки 8 линейни метра улук да се монтира поне една водосточна тръба.

Важно е преди монтаж, да се изготви скица на системата за отвеждане на дъждовна вода и да се локализируют дренажните колони(водосточни тръби) както и свързващите елементи, в зависимост от това, ще се даде наклон на улуката и ще се монтират скобите. Водосточните тръби често се инсталират в ъглите на къщата, освен ако не е необходимо друго решение, което да не се отрази негативно

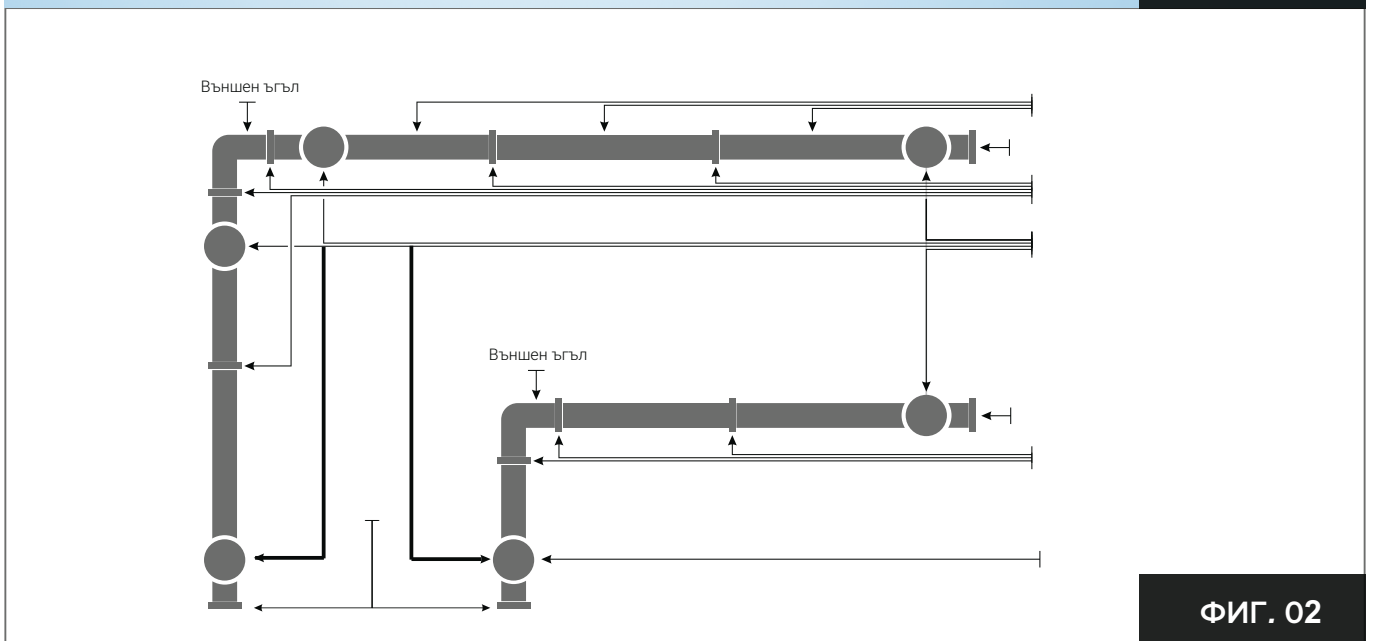
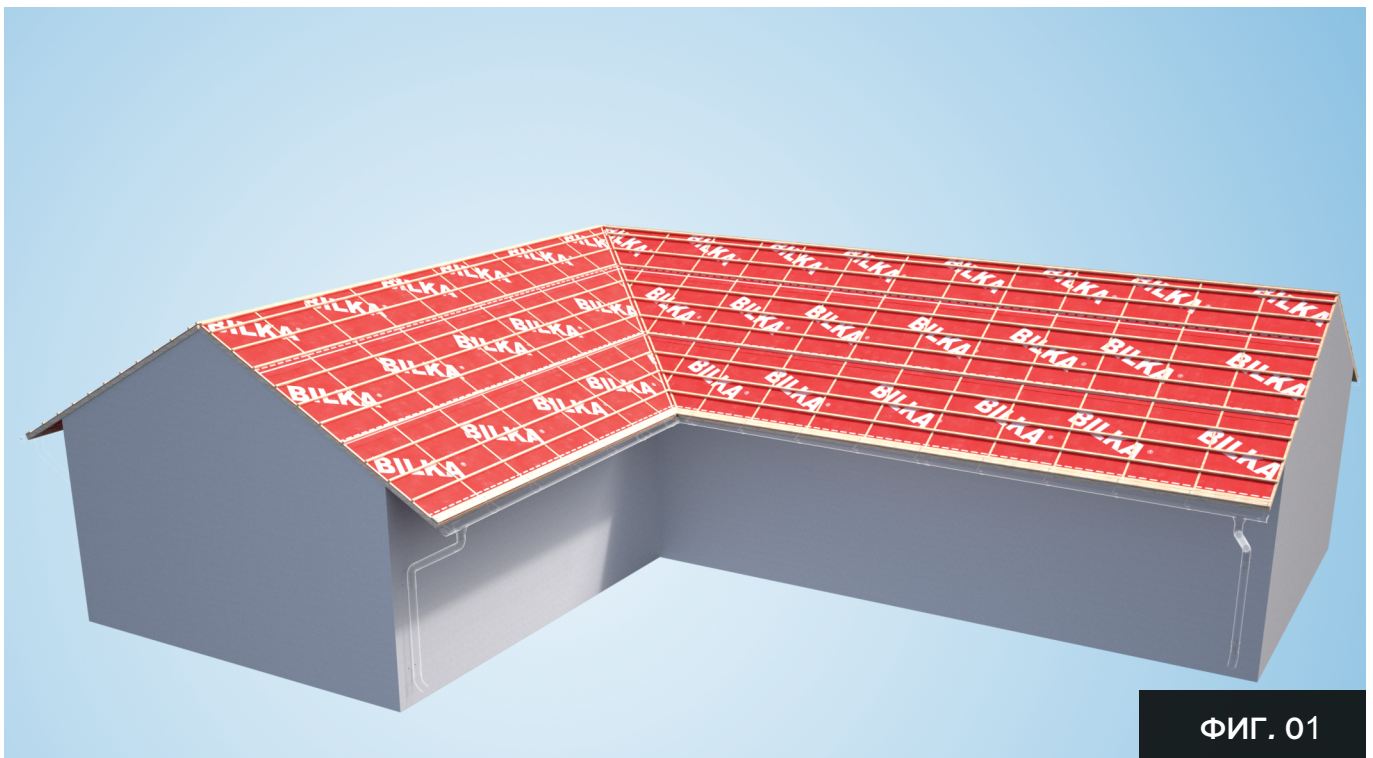

Стъпка 3 – Подготовка на скобите за монтаж

1 Избор на скоба

Скобата с дължина 210 мм (с дълга опашка) се монтира под покритието на всеки мертек, огъват се, за да се постигне подходящ наклон на улука (2-5 мм / л.м.). Комбинираните скоби се монтират директно върху челната дъска или предната греда, поддържащи подходящ наклон на улука (2-5 мм / л.м.).

По-долу ще илюстрираме монтажа на самофиксираща скоба 210 мм.

2 Подготовка на скобите

- се извършва, като се вземат предвид дренажните точки в улука, които насочват водата към водосточна тръбата, и препоръчителния наклон на улуките - между 2-5 мм / мл.
- необходимостта от скоби се преценява, като се има предвид, че те се монтират на всеки мертек (препоръчително разстояние между скобите 600-900 мм).

Подготовката става, както следва:

- подравнете нужното количество скоби (Фигура 03).
- номерирайте всяка скоба в реда, в който тя трябва да се монтира на покрива (ФИГ. 04).

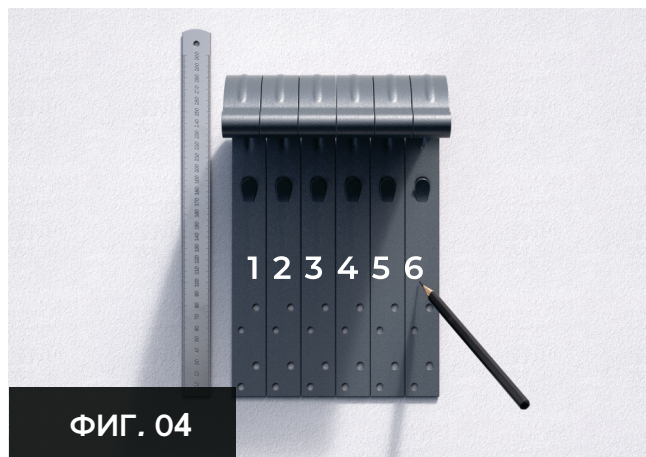
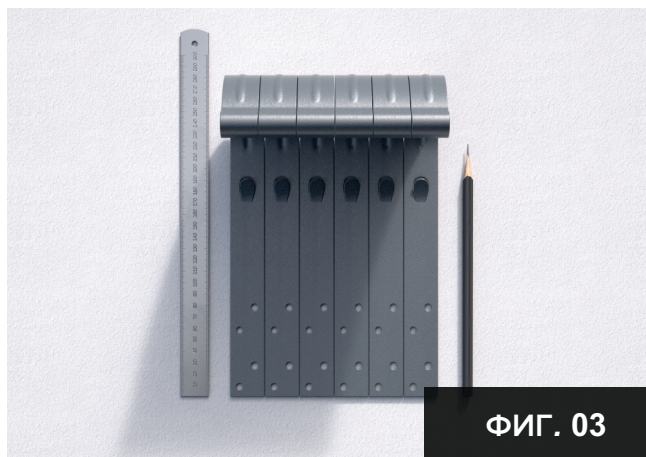

Подготовката става като се има предвид минималната степен на огъване на скобите – 40 мм (това е дължината на инструмента, с който куките ще се огънат) (фиг. 05), прокарва се една перпендикулярна линия по всички подравнени скоби (фиг. 06).

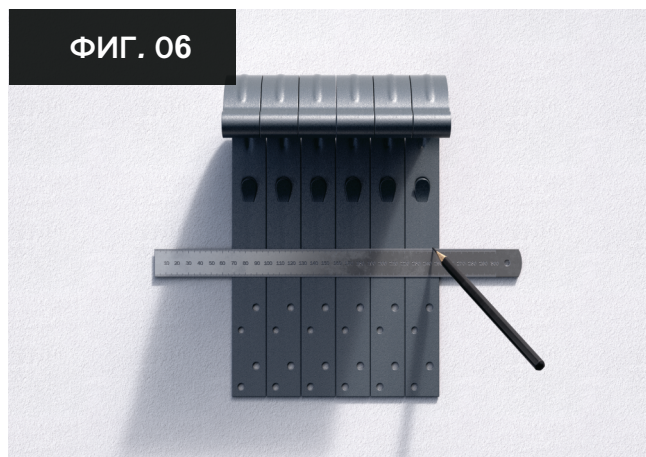
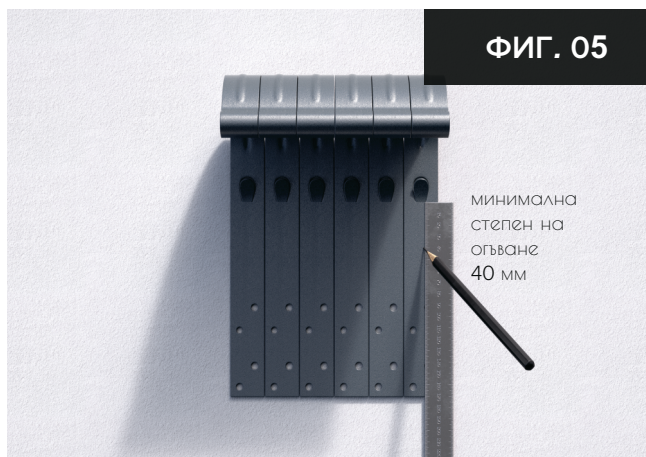

Стъпка 3 – Подготвяне на скобите за монтаж

- Маркира се мястото на разполагане на водосточна тръбата (ФИГ. 07).
(в този случай, водосточните тръби ще бъдат монтирани до първата и последната скоба).
- “ Препоръчителен наклон на уллиците - между 2-5 мм / л.м.
- Прокарват се най-високата и най-ниската точка - по наклонът на уллука (ФИГ. 08).

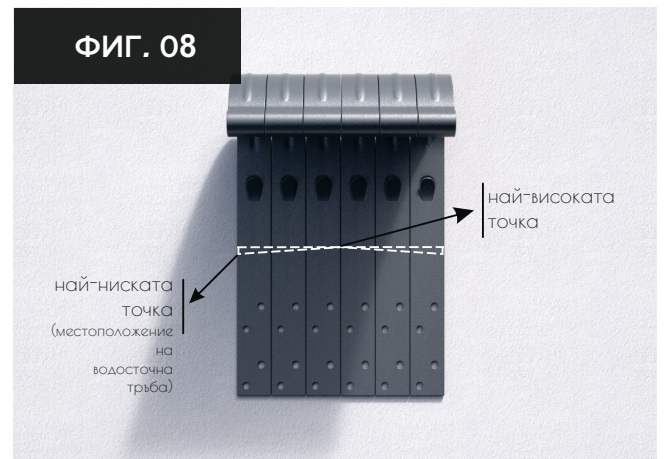
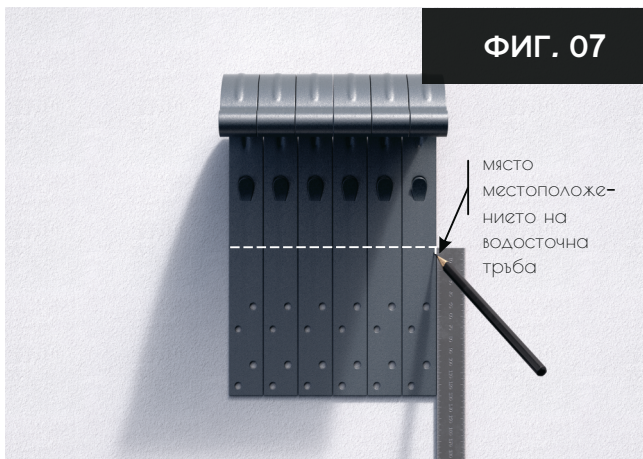

Стъпка 4 - Огъване и монтаж на скоби

“ Огъване на скоби

Огъването на скобите, прокарани в Стъпка 3, се извършва със специални клещи за огъване на скоби - бигляр (ФИГ. 09). Скобата се позиционира в бигляра, като се вземе предвид линията на наклона, която е предварително начертана (ФИГ. 10, 11).

“ Степента на огъване на скобата се определя от наклона на покрива, така че при монтиране куката да е перфектно хоризонтална.

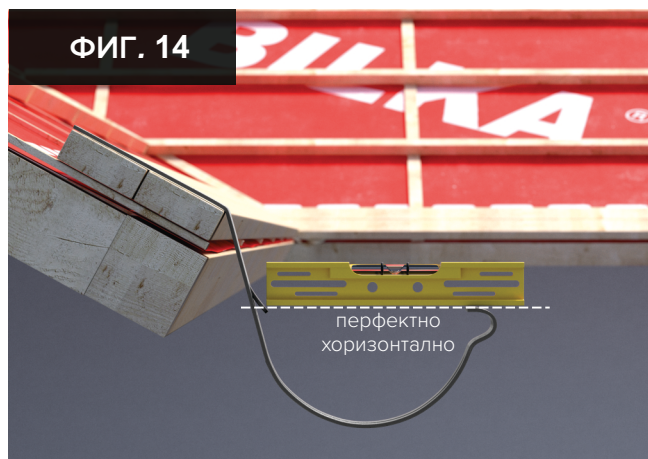
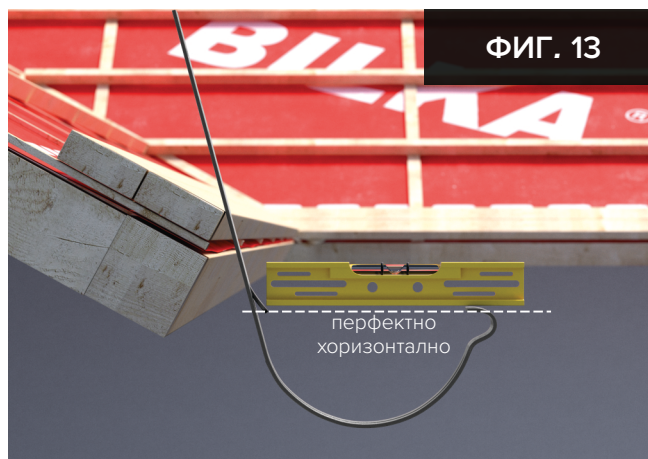
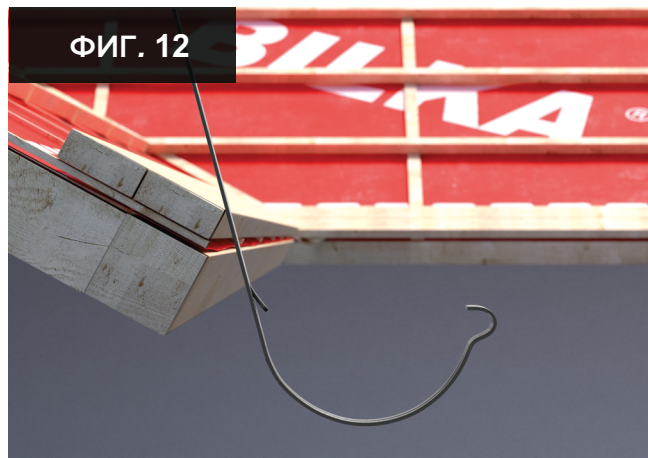

Стъпка 4 - Огъване и монтаж на скоби

Огъване на скобите

- Преди закрепването, скобата се разполага по протежението на прокараната линия на наклона (фиг. 17, 18).
- Монтира се върху всеки мертек - разстоянието между скобите 600-900 мм (Фигури 17, 18).
- Закрепването на скобите става с винтове или пирони във всяка перфорация, в която скобата е пробита фабрично (Фигура 15).
- На ъглите се поставя по една скоба от всяка страна.(Фигура 16).

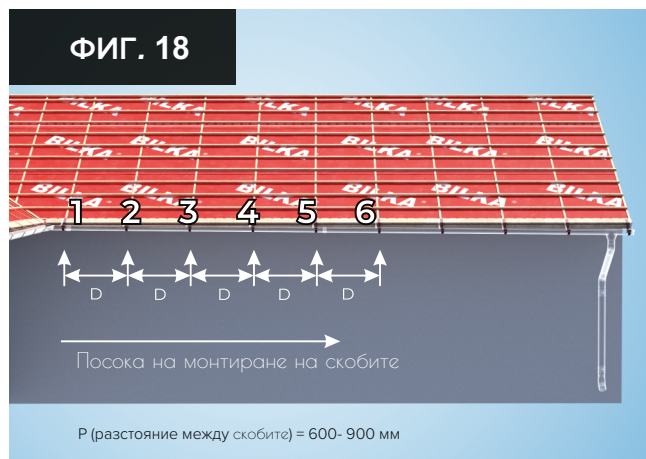
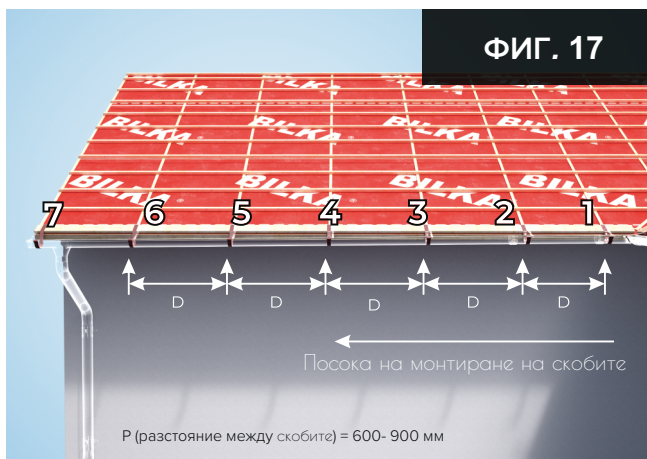
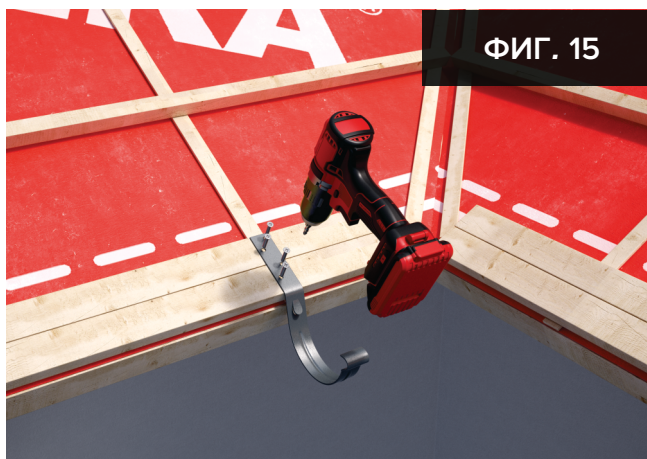

Стъпка 5 - Монтиране на ъгли и оразмеряване на улука

- 1** Монтирането на ъглите се извършва преди инсталирането на улука. Поставете края на ъгъла към стряхата и го положете в скобата, след това натиснете външния ръб към заключващият механизъм (фигури 19, 20).



- 2** Измерете необходимия размер за улуците (фигура 21). Улуците и ъглите се разполагат на разстояние от 1-2 мм между тях, за да компенсират разширяването и свиването на улука, породено от температурните разлики.(фигура 22).

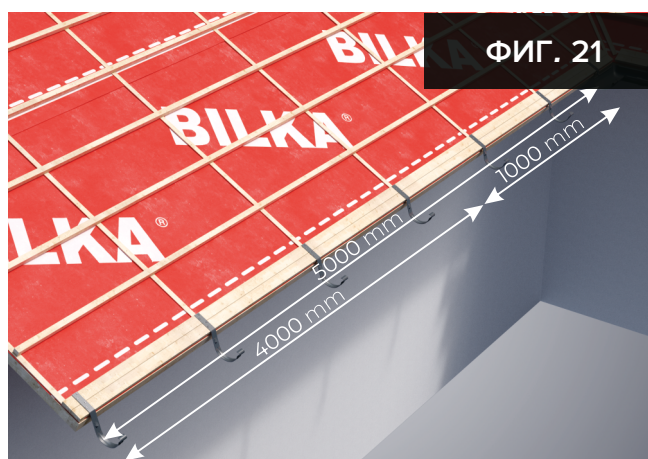

- 3** Маркирайте улука (Фигура 23) и го изрежете с ножовка (Фигура 24) – не използвайте кръгъл трион/абразивен диск/флекс.

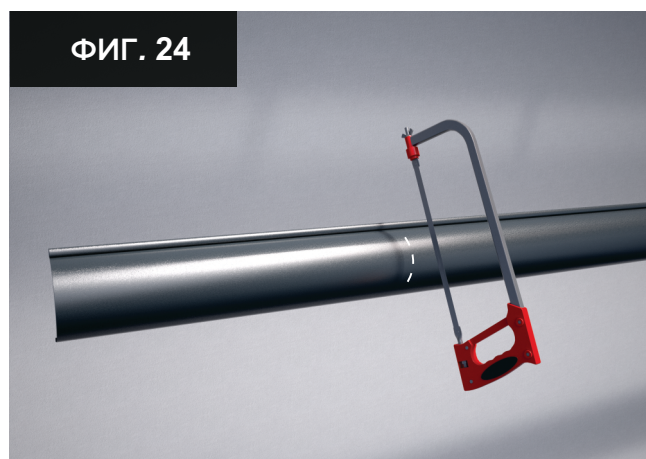
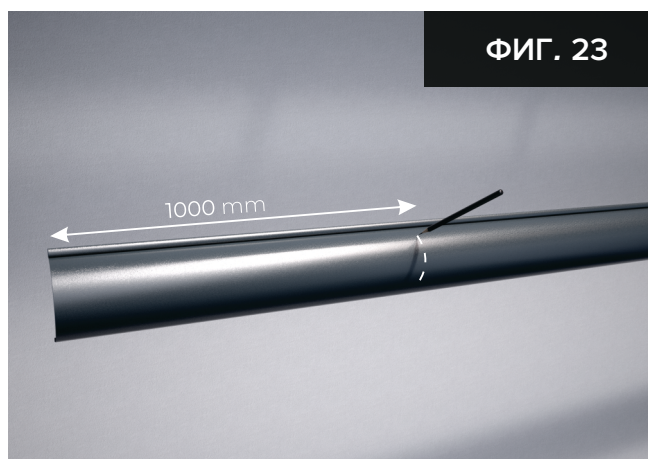

Стъпка 6 - Изрязване на улука – Водосборна кутия

Поставете улука върху опорните скоби, без да го закрепвате.

Върху улука се маркира мястото за разполагане на водосборната кутия (фигура 25) и след това, като се вземе предвид размерът на водосточна тръбата (90 мм или 100 мм)(Фигура 26).

“ Това е местоположението на водосборната кутия.



ФИГ. 25



ФИГ. 26

С ножовка или ножица за ламарина се изрязва, следвайки маркираната част. (фиг. 27, 28).

“ ВНИМАНИЕ: Не използвайте / флекс.

Изрязаните ръбове се извиват навън, така че водата да може да се оттича към колектора (Фигура 29).

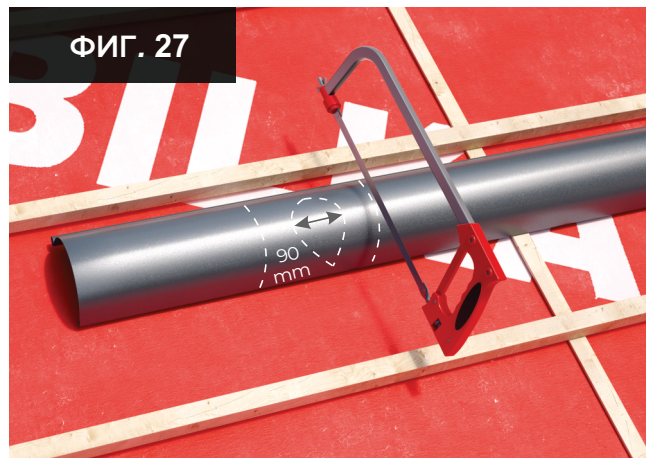

ФИГ. 27

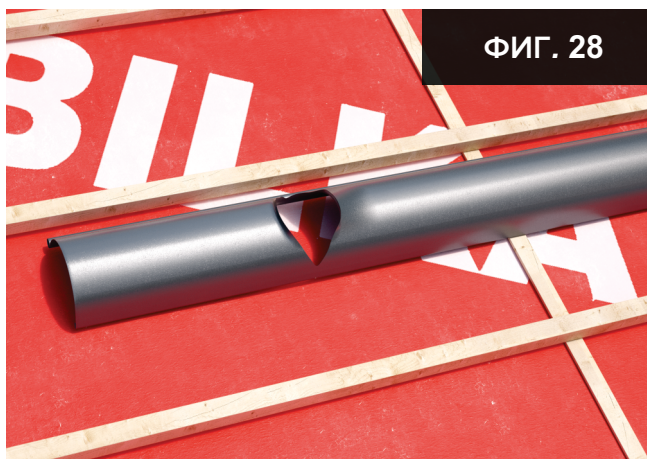

ФИГ. 28

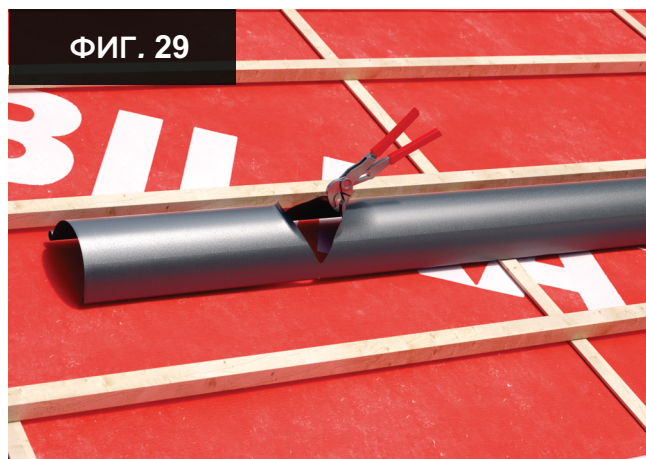

ФИГ. 29

Стъпка 7 - Монтаж на улука и водосборната кутия

- 1** Улукът се монтира чрез вмъкване на едната му старна откъм стряхата в шипа на скобата, след това се натиска и външния ръб до заключване. По същият начин се монтират и останалите улуци. (Фигури 30, 31).

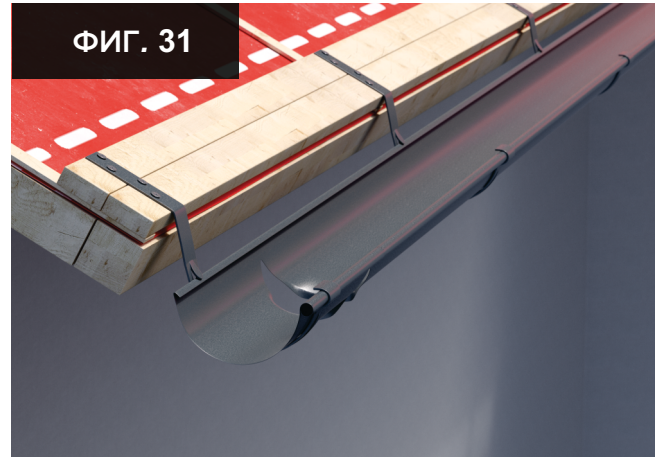
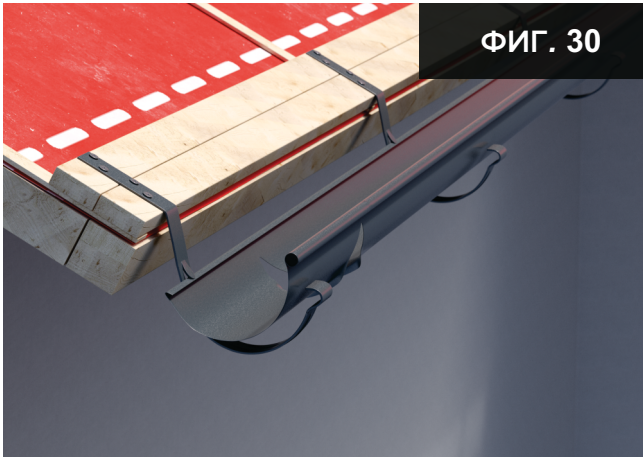

- 2** Водосборната кутия се монтира чрез вмъкване на огънатия ѝ ръб във външния канал на улука. Връзката се натиска навътре, за да се обхване улука, закрепя чрез огъване на предпазните пластини отново върху улука (Фиг. 32, 33, 34, 35).

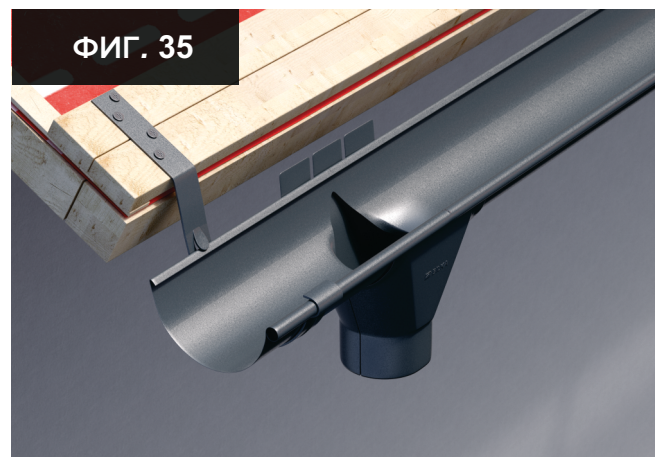
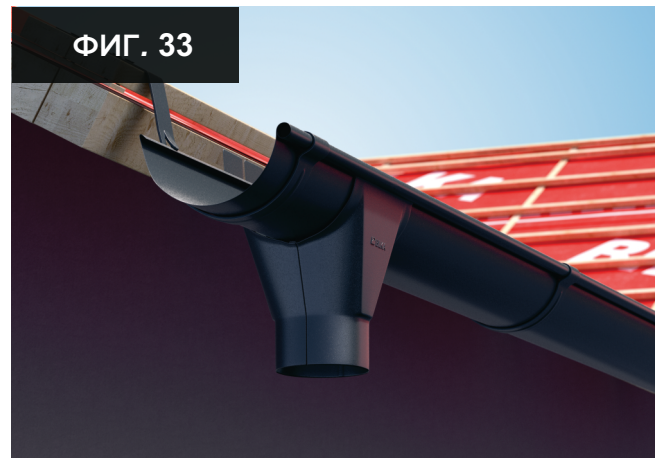
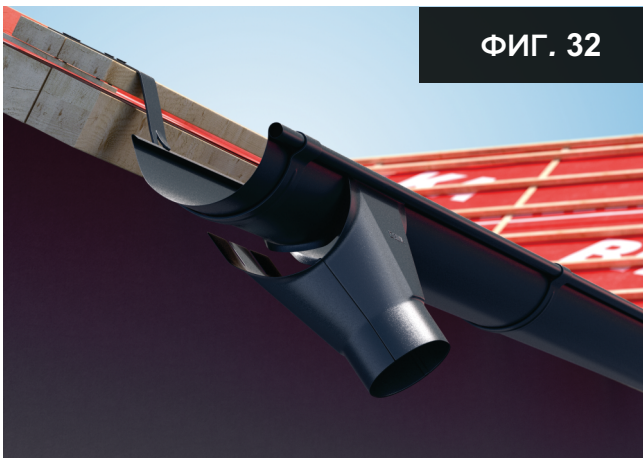

Стъпк 8 – Монтаж на капак за улук

Капациите се монтират в края на улуките, като се използва гумен чук, така улукът се фиксира във фабричния канал (фиг. 36, 37, 38).

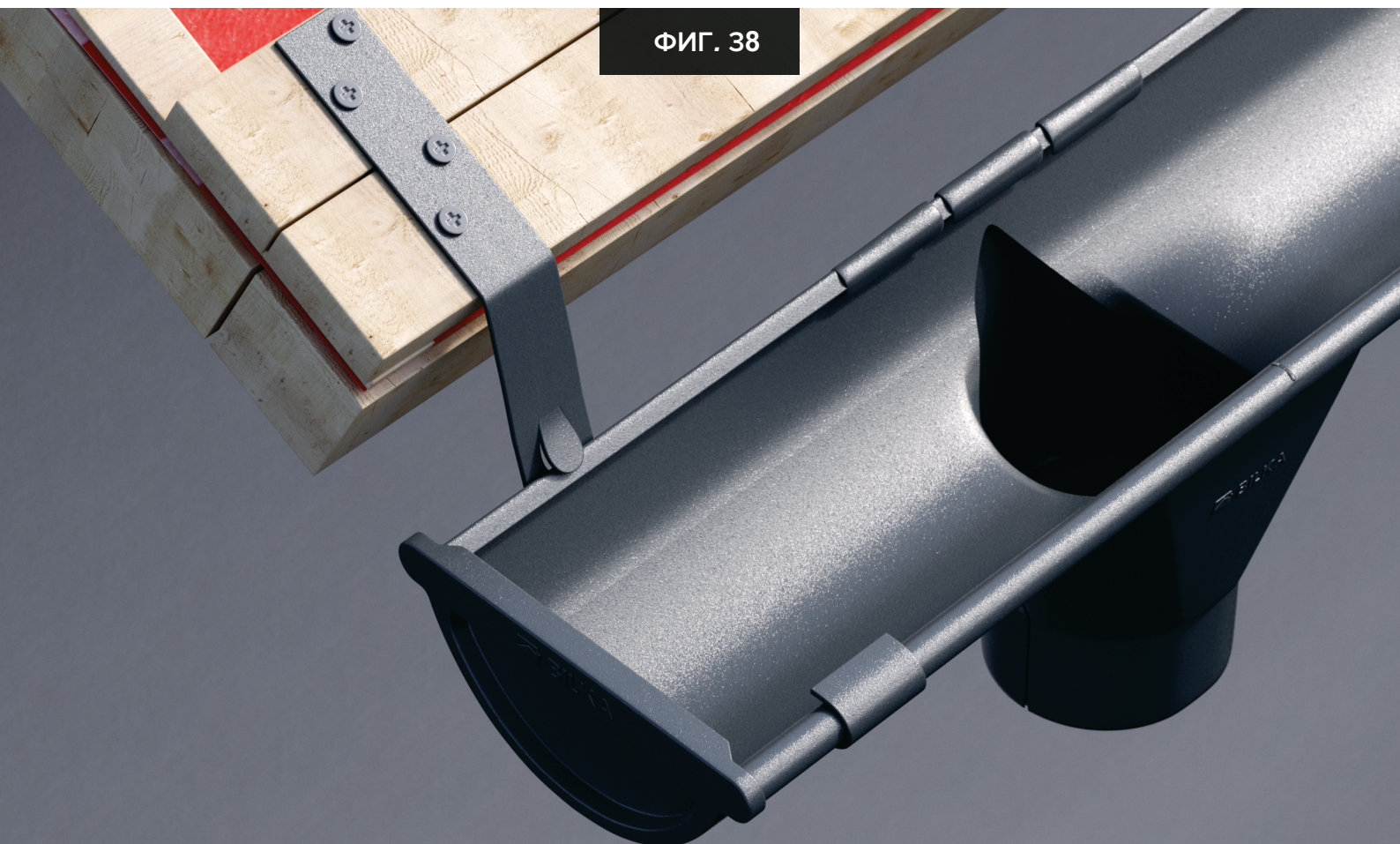

Стъпка 9 – Монтаж на съединителен елемент

Свързващият елемент се монтира чрез закрепване към задната част на улциите, така че уплътнението да е в съединението на двата улука или на улука със скобата (ФИГ. 39, 40).

След това се поставя и се затваря скобата на елемента върху предната страна на улука (ФИГ. 41).

Това се прави чрез огъване на предпазната пластина, с която елементът е доставен фабрично (ФИГ. 42).

“ Закрепването на свързващия елемент се завършва с винтове във всяка фабрична перфорация.
(ФИГ. 43, 44)

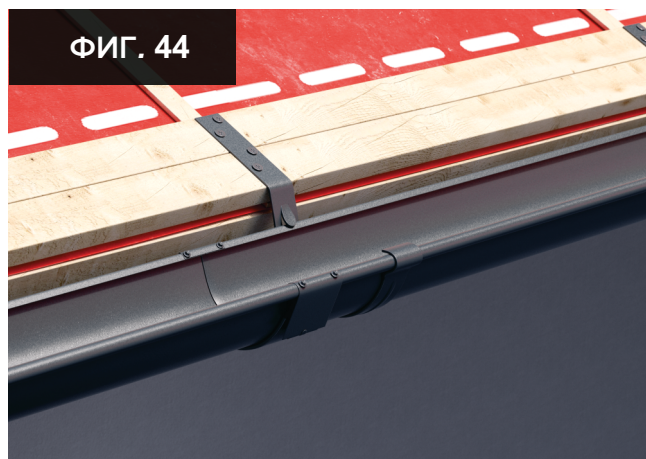
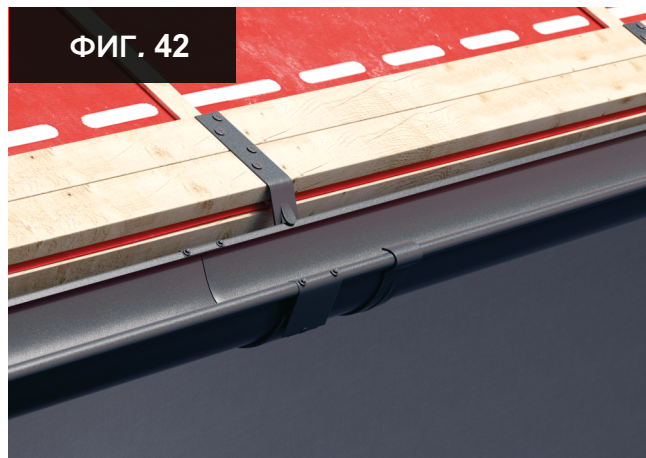
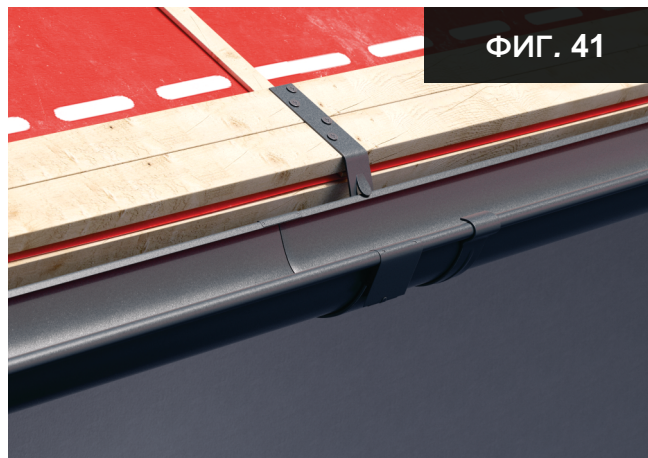
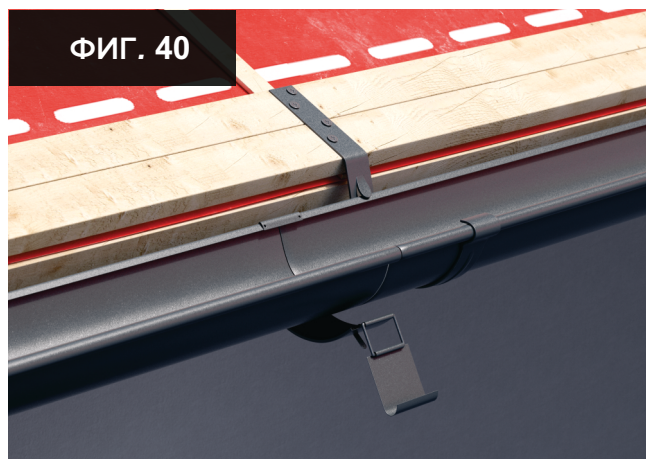

Стъпка 10 - Монтаж на скоба на водосточната тръба

Скобата за водосточна водосточната тръба е прикрепен към фасадата на сградата с болтове / дюбели, в зависимост от покритието на фасадата.

Той се монтира на същата линия като водосборната кутия (Фиг. 45).

“ В зависимост от дължината на водосточната тръба, два или повече държача се монтират на една и съща линия.

“ Разстоянието между двата държача не трябва да надвишава 3 метра.

Ако е необходимо да се съединят две или повече водосточни тръби, при връзката се монтира държач за притягане.



След като водосточните тръби са поставени в държачите, поставете предпазните щифтове в двете релси, с които всеки пръстен е фабрично изработен.

“ Използвайки гумен чук, щифтовете трябва да бъдат напълно вкарани, за осигуряването на максимална здравина. (ФИГ.46)



Стъпка 11 - Монтиране на коляно 60 градуса / водосточна тръба / накрайник за отичане

- 1** Коляното от 60 градуса се монтира към водосборната кутия, ако стряхата на къщата се разминава с нивото на стената (Фигура 47). Ако стряхата на къщата е на нивото на стената, водосточната тръба ще бъде свързана директно към водосборната кутия, без да е необходимо коляно.
- 2** Сглобката на 60-градусовите колена е направена с междинни удължения. За да определите дължината на удължението, поставете второто коляно на разстояние 30 мм от стената, без да го фиксирате (това е дължината на приставките на скобата за притягане на водосточната тръба) и измерете разстоянието между двете колена (ФИГ. 48, 49)

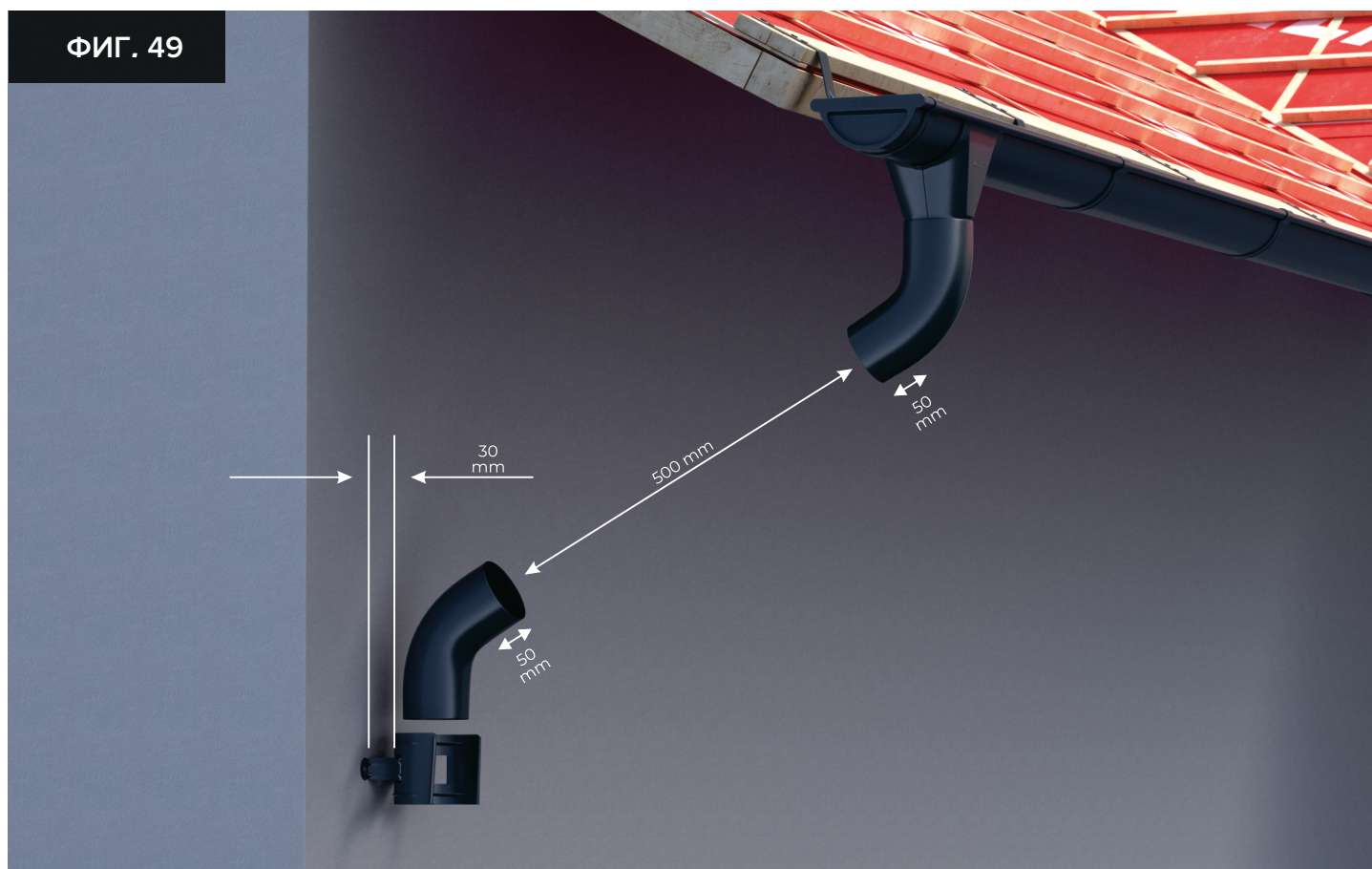

Стъпка 11 - Монтиране на коляно 60 градуса / водосточна тръба / коляно за оттичане

3 За оразмеряването на удължението, което свързва двете колена по дължина, измерена на фиг. 49 (500 мм) се добавя 100 мм (50 мм + 50 мм представляващи зоните на свързване в двата края на удължението) (Фиг. 50).

Използвайки ножовка, изрежете удължението до изчисления размер. Винаги се измерва от фабрично нагънатата страна.

“ НЕ използвайте кръгъл трион / флекс за тази цел.
(ФИГ. 51)



Стъпка 11 - Монтиране на коляно 60 градуса / водосточна тръба / коляно за оттичане

Съединяват се двете колена със съединителната тръба в посока на изтичане на водата и се захващат за водосборната кутия (ФИГ. 52).

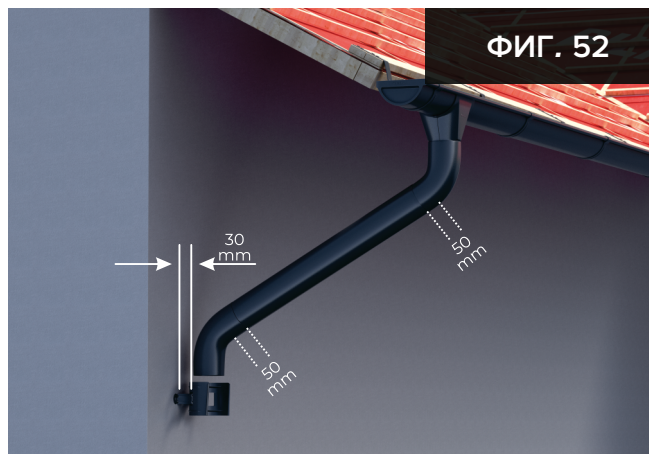

След като са монтирани колената и съединителната тръба, то следва оразмеряването на водосточната тръба, което се извършва по следния начин:

a За да се определи дължината на водосточната тръба, поставете изпускателното коляно на 30 мм от стената, без да го фиксирате (това е дължината на приставките на скобата за водосточната тръба) и измерете разстоянието между крайника за отичане и коляното 60 градуса, монтиран преди това (ФИГ. 53). Изпускателното коляно се разполага на 100 мм от земята.

- Що се отнася до размерите на съединителната тръба, към водосточната тръба се добавят 100 мм на измерено разстояние между изпускателното коляно и коляното 60 градуса.

“ 50 мм + 50 мм са зоните на свързване в двата края на водосточната тръба. (ФИГ. 54).

b Като използвате ножовка, изрежете водосточната тръба по изчисления размер. Винаги се измерва от фабрично нагънатата страна.

“ НЕ използвайте кръгъл трион / флекс за тази цел.

c Монтира се изпускателното коляно върху водосточната тръба, свързва се и тръбата с коляното, монтирано върху съединителната тръба и се фиксира към стената чрез затваряне на скобата на водосточната тръба.

- Затварянето на пръстена се извършва чрез поставяне на предпазните щифтове в двете направления, с които всеки пръстен е фабрично изработен.

“ Използвайки гумен чук, щифтовете ще бъдат напълно вкарани. (ФИГ. 55)



Стъпка 12 - Монтиране на усилваща скоба

Усилващата скоба се монтира до всяка кука, над корнизната стряха (фиг. 56).

- Закрепването за стряхата се извършва със самонарезни винтове с плоска глава за всяка перфорация, с която скобата се предлага фабрично (ФИГ. 57).
- Закрепването за улука се извършва с самонарезни винтове с уплътнение (4,8x19) в перфорациите, с които скобата е фабрично пробита. (ФИГ. 58).



ФИГ. 56



ФИГ. 57



ФИГ. 58

ГАРАНЦИОНЕН СЕРТИФИКАТ

BLK 00001

С настоящото BILKA STEEL гарантира, че продуктите, обхванати в този сертификат са произведени и сертифицирани от производителя в съответствие с приложимите стандарти и параметри, и че отговарят на европейските стандарти за качество. Гаранцията се предоставя съгласно Закон № 449/2003.

Гаранцията, която BILKA STEEL предлага за продуктите на **ЦВЕТОВИТЕ** и **КОРОЗИОННИТЕ** характеристики, е:

ОБЩИ УСЛОВИЯ ЗА ГАРАНЦИЯ



ОБЩИ ГАРАНЦИОННИ СРОКОВЕ И УСЛОВИЯ

Обхваща продуктите, доставяни от BILKA STEEL в Румъния, BILKA STEEL в всички или косвени щети, възникнали в резултат от бития или пропуски:

или химически повредени в корозивна среда или поради продължителен контакт с: мокър бетон, мед, хоросан, пръст, боя.

Гаранцията обхваща продуктите, доставяни от BILKA STEEL в България. BILKA STEEL не носи отговорност за каквито и да е преки или косвени щети, възникнали в резултат от следните събития или пропуски:

- Продуктите са били увредени, поради досег с химически или други корозивни елементи, поради продължителен контакти: мокър бетон, мед, хоросан, пръст, боя, екскременти от птици.
- Продуктите са претърпели механични или друг вид промени поради неподходящ транспорт, товаро-разтоварни дейности или съхранение (освен ако BILKA STEEL не носи отговорност за такива събития).
- Предварително боядисаните продукти на BILKA STEEL са били срязани с абразивни ножове/флекс или други режещи инструменти, които причиняват прекалено нагряване на обработваните части.
- Продуктите на BILKA STEEL са били огънати на машина при работна температура под -10 градуса по Целзий.
- Продуктите на BILKA STEEL са били огънати на ръка при работна температура под +5 градуса по Целзий.
- В периода на съхранение и монтаж продуктите са били в пряк контакт с мокър бетон, мед, пръст, топлина, други корозивни материали или в постоянен или продължителен контакт с вода.
- В периода на експлоатация не е бил предотвратен пряк контакт с мокър бетон, мед или други корозивни материали.
- Продуктите на BILKA STEEL не са монтирани в рамките на 45 дни от доставката им.
- Гаранцията не обхваща щети на продукта, причинени от неизползване на препоръчаните и предоставени от BILKA STEEL аксесоари, или поради неправилен монтаж.
- Гаранцията не покрива повреди на продукта, причинени от неправилна употреба на спрей за фиксация, както и коректор за драскотини.
- Гаранцията не обхваща щети, произтичащи от форсмажорни събития, като: война, размирици, природни бедствия, пожар, т.н.
- Собственикът губи своите права по гаранцията, ако след уведомяване за дефект на продукт на BILKA STEEL, не предостави оригиналната фактура за покупка, както и този гаранционният сертификат.
- Предоставените от тази търговска гаранция права не засягат правата, определени в Закона за защита на потребителите.

ПРАВИЛА ЗА БОРАВЕНЕ, ТРАНСПОРТ, ПРИЕМ И СЪХРАНЕНИЕ

Транспорт и боравене

- Препоръчва се транспортът да се извършва с превозни средства с брезент. Палетите не трябва да надвишават товарната площ и трябва да бъдат здраво закрепени с подходящи елементи. Също така, средствата, използвани за закрепване, не трябва да повреждат продуктите.

Прием на продуктите

- По време на доставката се препоръчва съпоставяне на документа за изпращане с получените продукти, за да се идентифицират евентуални дефекти в продуктите, както и евентуални липсващи продукти от поръчката, заявена от клиента.

Съхранение на продуктите

- Периодът на съхранение не трябва да надвишава 45 дни. Съхраняват се вертикално на закрито, изваждат се вертикално от опаковката и се поставя върху дървенаоснова / стойка достатъчно пространство между тях, за да се осигури адекватна вентилация. Съхранението на продукти за повече от 45 дни се счита за нарушение на гаранционните условия и в тези случаи няма да се вземат под внимание никакви рекламации.



 **BILKA**[®]
• roof system • rain system •

Сканирайте QR кода

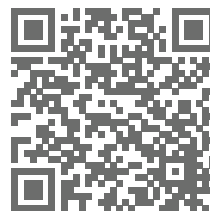

за подробности относно
елементите на системата за
дъждовна вода



BILKA STEEL SRL

Адрес: ул. Henri Coanda № 17, Брашов, Румъния

Телефон: +40 733 30 30 30

E-mail: office@bilka.ro

следете ни на:



www.bilka.com